

FOR CAR USE ONLY/NUR FÜR AUTOMOBILGEBRAUCH/POUR APPLICATION AUTOMOBILE
UNIQUEMENT/SOLO PARA USO EN AUTOMÓVILES/PER IL SOLO UTILIZZO IN AUTOMOBILE

ALPINE

XXL PREMIUM INFOTAINMENT SYSTEM

X903D-DU

Fiat Ducato
Peugeot Boxer
Citroen Jumper



Installation Manual
Einbauanleitung
Manuel d'installation
Manual de instalación
Manuale di installazione

EN

DE

FR

ES

IT

WARNING

Before installing or connecting the unit, please read the following thoroughly for proper use.

WARNING

MAKE THE CORRECT CONNECTIONS.

Failure to make the proper connections may result in fire or product damage.

USE ONLY IN CARS WITH A 12 VOLT NEGATIVE GROUND.

(Check with your dealer if you are not sure.) Failure to do so may result in fire, etc.

BEFORE WIRING, DISCONNECT THE CABLE FROM THE NEGATIVE BATTERY TERMINAL.

Failure to do so may result in electric shock or injury due to electrical shorts.

DO NOT ALLOW CABLES TO BECOME ENTANGLED IN SURROUNDING OBJECTS.

Arrange wiring and cables in compliance with the manual to prevent obstructions when driving. Cables or wiring that obstruct or hang up on places such as the steering wheel, shift lever, brake pedals, etc. can be extremely hazardous.

DO NOT SPLICE INTO ELECTRICAL CABLES.

Never cut away cable insulation to supply power to other equipment. Doing so will exceed the current carrying capacity of the wire and result in fire or electric shock.

DO NOT DAMAGE PIPE OR WIRING WHEN DRILLING HOLES.

When drilling holes in the chassis for installation, take precautions so as not to contact, damage or obstruct pipes, fuel lines, tanks or electrical wiring. Failure to take such precautions may result in fire.

DO NOT USE BOLTS OR NUTS IN THE BRAKE OR STEERING SYSTEMS TO MAKE GROUND CONNECTIONS.

Bolts or nuts used for the brake or steering systems (or any other safety-related system), or tanks should NEVER be used for installations or ground connections. Using such parts could disable control of the vehicle and cause fire etc.

KEEP SMALL OBJECTS SUCH AS BATTERIES OUT OF THE REACH OF CHILDREN.

Swallowing them may result in serious injury. If swallowed, consult a physician immediately.

DO NOT INSTALL IN LOCATIONS WHICH MIGHT HINDER VEHICLE OPERATION, SUCH AS THE STEERING WHEEL OR SHIFT LEVER.

Doing so may obstruct forward vision or hamper movement etc. and results in serious accident.

DO NOT OBSTRUCT AIRBAGS OR ANY OTHER SAFETY RELEVANT PARTS OF THE VEHICLE WHILE INSTALLING THE PRODUCT.

Doing so may lead to failure of the vehicle's safety systems and results in severe injury or death. If you are unclear where such parts are located, please review your car's user manual or contact your car manufacturer.

CAUTION

HAVE THE WIRING AND INSTALLATION DONE BY EXPERTS.

The wiring and installation of this unit requires special technical skill and experience. To ensure safety, always contact the dealer where you purchased this product to have the work done.

USE SPECIFIED ACCESSORY PARTS AND INSTALL THEM SECURELY.

Be sure to use only the specified accessory parts. Use of other than designated parts may damage this unit internally or may not securely install the unit in place. This may cause parts to become loose resulting in hazards or product failure.

ARRANGE THE WIRING SO IT IS NOT CRIMPED OR PINCHED BY A SHARP METAL EDGE.

Route the cables and wiring away from moving parts (like the seat rails) or sharp or pointed edges. This will prevent crimping and damage to the wiring. If wiring passes through a hole in metal, use a rubber grommet to prevent the wire's insulation from being cut by the metal edge of the hole.

DO NOT INSTALL IN LOCATIONS WITH HIGH MOISTURE OR DUST.

Avoid installing the unit in locations with high incidence of moisture or dust. Moisture or dust that penetrates into this unit may result in product failure.

PRECAUTIONS

- Be sure to disconnect the cable from the (-) battery post before installing your X903D-DU. This will reduce any chance of damage to the unit in case of a short-circuit.
- Be sure to connect the colour coded leads according to the diagram. Incorrect connections may cause the unit to malfunction or damage to the vehicle's electrical system.
- When making connections to the vehicle's electrical system, be aware of the factory installed components (e.g. on-board computer). Do not tap into these leads to provide power for this unit. When connecting the X903D-DU to the fuse box, make sure the fuse for the intended circuit of the X903D-DU has the appropriate amperage. Failure to do so may result in damage to the unit and/or the vehicle. When in doubt, consult your Alpine dealer.

WARNUNG

Bitte lesen Sie diese Anleitung vor dem Einbau oder Anschließen des Geräts sorgfältig durch.

WARNUNG

AUF KORREKTE ANSCHLÜSSE ACHTEN.

Falsche Verbindungen können zu Feuer oder Schäden am Produkt führen.

NUR IN FAHRZEUGEN MIT 12-VOLT-BORDNETZ UND MINUS AN MASSE VERWENDEN.

(Klären Sie dies im Zweifel mit Ihrem Händler ab.) Nichtbeachtung kann zu Bränden etc. führen.

VOR DEM ANSCHLUSS DAS KABEL VOM MINUSPOL DER BATTERIE ABKLEMMEN.

Nichtbeachtung kann zu Stromschlag oder Verletzung durch Kurzschluss führen.

DAFÜR SORGEN, DASS SICH DIE KABEL NICHT IN GEGENSTÄNDEN IN DER NÄHE VERFANGEN.

Verlegen Sie die Kabel laut Handbuch, damit sie beim Fahren nicht hinderlich sind. Kabel, die sich im Lenkrad, im Schalthebel, im Bremspedal usw. verfangen, können zu äußerst gefährlichen Situationen führen.

ELEKTRISCHE KABEL NICHT SPLEISSEN.

Kabel dürfen nicht abisoliert werden, um andere Geräte mit Strom zu versorgen. Andernfalls wird die Strombelastbarkeit des Gerätes überschritten und es besteht Feuergefahr oder die Gefahr eines elektrischen Schlages.

BEIM BOHREN VON LÖCHERN LEITUNGEN UND KABEL NICHT BESCHÄDIGEN.

Wenn Sie beim Einbauen Löcher in das Fahrzeugchassis bohren, achten Sie unbedingt darauf, die Kraftstoffleitungen und andere Leitungen, den Benzintank und elektrische Kabel nicht zu berühren, zu beschädigen oder zu blockieren. Werden diese Vorsichtsmaßnahmen unterlassen, so kann dies zum Brand führen.

SCHRAUBEN UND MUTTERN DER BREMSANLAGE ODER DER LENKUNG NICHT ALS MASSEPUNKTE VERWENDEN.

Schrauben oder Muttern der Brems- bzw. Lenkanlage (oder eines anderen sicherheitsrelevanten Systems) oder Tanks dürfen NIEMALS für den Einbau oder als Masseanschluss verwendet werden. Andernfalls besteht die Gefahr, dass Sie die Kontrolle über das Fahrzeug verlieren oder ein Feuer ausbricht.

KLEINE GEGENSTÄNDE WIE BATTERIEN VON KINDERN FERNHALTEN.

Werden solche Gegenstände verschluckt, besteht die Gefahr schwerwiegender Verletzungen. Suchen Sie unverzüglich einen Arzt auf, wenn ein Kind einen solchen Gegenstand verschluckt.

DAS GERÄT NICHT AN EINER STELLE EINBAUEN, AN DER ES BEIM FAHREN HINDERLICH SEIN KÖNNTE, WEIL ES Z. B. DAS LENKRAD ODER DEN SCHALTHEBEL BLOCKIERT.

Andernfalls ist möglicherweise keine freie Sicht nach vorne gegeben, oder die Bewegungen des Fahrers sind so eingeschränkt, dass Unfallgefahr besteht.

BEIM EINBAU DES PRODUKTS DARAUF ACHTEN, DASS AIRBAGS ODER ANDERE SICHERHEITSRELEVANTE TEILE DES FAHRZEUGS NICHT VERBAUT WERDEN.

Dies könnte zum Versagen der Sicherheitssysteme des Fahrzeugs führen und Tod oder schwere Verletzungen zur Folge haben. Wenn Sie sich nicht sicher sind, wo sich diese Teile befinden, sehen Sie bitte im Fahrzeughandbuch nach oder fragen Sie Ihren Autohändler.

VORSICHT

VERKABELUNG UND EINBAU VON FACHPERSONAL AUSFÜHREN LASSEN.

Die Verkabelung und der Einbau dieses Geräts erfordern technisches Geschick und Erfahrung. Um Sicherheit zu gewährleisten, wenden Sie sich immer an den Händler, bei dem Sie dieses Produkt erworben haben, damit er dies erledigt.

NUR DAS VORGESCHRIEBENE ZUBEHÖR VERWENDEN UND DIESES SICHER EINBAUEN.

Achten Sie darauf, nur die angegebenen Zubehörteile zu verwenden. Andernfalls wird das Gerät möglicherweise beschädigt, oder es lässt sich nicht sicher einbauen. Wenn sich Teile lösen, stellen diese eine Gefahrenquelle dar und es kann zu Betriebsstörungen kommen.

DIE KABEL SO VERLEGEN, DASS SIE NICHT GEKNICKT ODER DURCH SCHARFE KANTEN GEQUETSCHT WERDEN.

Verlegen Sie die Kabel und Verdrahtung abseits beweglicher Teile (wie den Sitzschienen) oder scharfer Kanten oder spitzer Ecken. So verhindern Sie Quetschungen und Schäden an der Verkabelung. Wenn Sie ein Kabel durch eine Bohrung in einer Metallplatte führen, schützen Sie die Kabelisolierung mit einer Gummitülle vor Beschädigung durch die Metallkanten der Bohrung.

DAS GERÄT NICHT AN STELLEN EINBAUEN, AN DENEN ES HOHER FEUCHTIGKEIT ODER STAUB AUSGESETZT IST.

Vermeiden Sie das Gerät an Orten mit hoher Feuchtigkeits- oder Staubeinwirkung zu montieren. Wenn Feuchtigkeit oder Staub in das Gerät gelangen, kann das Produkt ausfallen.

SICHERHEITSMASSNAHMEN

- Trennen Sie das Kabel vom (-) Batteriepol, bevor Sie Ihr X903D-DU einbauen. So vermeiden Sie die Gefahr einer Beschädigung des Geräts, falls es zu einem Kurzschluss kommt.
- Schließen Sie die farbcodierten Leitungen wie im Diagramm angegeben an. Falsche Verbindungen können zu Fehlfunktionen am Gerät oder zu Beschädigungen am elektrischen System des Fahrzeugs führen.
- Bei Anschlüssen an die Elektroanlage des Fahrzeugs beachten Sie die werkseitig installierten Komponenten (z.B. Bordrechner). Nutzen Sie nicht die Leitungen solcher Komponenten, um dieses Gerät mit Strom zu versorgen. Beim Anschluss des X903D-DU im Sicherungskasten achten Sie darauf, dass die Sicherung des gewählten Stromkreises die für das X903D-DU vorgeschriebene Amperezahl aufweist. Andernfalls kann es zu Schäden am Gerät und/oder am Fahrzeug kommen. Wenden Sie sich im Zweifelsfall bitte an Ihren Alpine-Händler.

AVERTISSEMENT

Avant d'installer ou de brancher l'unité, veuillez lire toutes les instructions suivantes pour une utilisation adéquate.

AVERTISSEMENT

EFFECTUER LES BRANCHEMENTS CORRECTEMENT.

Un mauvais branchement pourrait entraîner un incendie ou des dommages à l'appareil.

À UTILISER UNIQUEMENT SUR DES VÉHICULES À MASSE NÉGATIVE DE 12 VOLTS.

(Vérifier auprès de votre concessionnaire si vous n'en êtes pas certain.) Il y a risque d'incendie, etc.

AVANT TOUTE CONNEXION, DÉBRANCHER LE CÂBLE DE LA BORNE NÉGATIVE DE LA BATTERIE.

Il y a risque de décharge électrique ou de blessure causée par un court-circuit.

FAIRE EN SORTE QUE LES CÂBLES NE SE COINCENT PAS DANS DES OBJETS SITUÉS À PROXIMITÉ.

Positionner les câbles conformément au manuel de manière à éviter toute obstruction lors de la conduite. Les câbles qui obstruent ou dépassent à des endroits tels que le volant, le levier de vitesses, la pédale de frein, etc. peuvent s'avérer extrêmement dangereux.

NE PAS DÉNUDER LES CÂBLES ÉLECTRIQUES.

Ne jamais enlever la gaine isolante pour alimenter un autre appareil. Il y a risque de dépassement de l'intensité maximale admissible du câble, ce qui pourrait entraîner un incendie ou une décharge électrique.

NE PAS ENDOMMAGER LES CONDUITES ET CÂBLES LORS DU PERCEMENT DES TROUS.

Lors du perçage de trous dans le châssis en vue de l'installation, veiller à ne pas toucher, endommager ou obstruer des conduites, des tuyaux à carburant, des réservoirs ou des câbles électriques. Le non-respect de cette précaution peut entraîner un incendie.

NE PAS UTILISER D'ÉCROUS OU DE BOULONS SUR LES CIRCUITS DE FREINAGE OU DE DIRECTION POUR FAIRE UN RACCORDEMENT À LA MASSE.

Les boulons et écrous utilisés pour les circuits de freinage et de direction (ou de tout autre système de sécurité) ou les réservoirs ne doivent JAMAIS être utilisés pour l'installation ou la liaison à la masse. L'utilisation de ces organes peut désactiver le système de contrôle du véhicule et causer un incendie, etc.

TENIR LES PETITS OBJETS TELS QUE LES PILES HORS DE PORTÉE DES ENFANTS.

L'ingestion de tels objets peut entraîner de graves blessures. En cas d'ingestion, consulter immédiatement un médecin.

NE PAS INSTALLER DANS DES ENDROITS SUSCEPTIBLES D'ENTRAVER LA CONDUITE DU VÉHICULE, COMME LE VOLANT OU LE LEVIER DE VITESSES.

La vue vers l'avant pourrait être obstruée ou les mouvements gênés, etc., ce qui pourrait provoquer un accident grave.

NE PAS BLOQUER LES COUSSINS GONFLABLES OU TOUTE AUTRE PIÈCE DU VÉHICULE LIÉE À LA SÉCURITÉ LORS DE L'INSTALLATION DU PRODUIT.

Cela pourrait entraîner une défaillance des systèmes de sécurité du véhicule et provoquer des blessures graves ou la mort. Si vous n'êtes pas certain de savoir où de telles pièces sont situées, veuillez consulter le manuel d'utilisation de votre véhicule ou contacter le constructeur du véhicule.

ATTENTION

FAIRE INSTALLER LE CÂBLAGE ET L'APPAREIL PAR DES EXPERTS.

Le câblage et l'installation de cet appareil requièrent des compétences techniques particulières et de l'expérience. Pour garantir la sécurité, faire procéder à l'installation de cet appareil par le distributeur qui vous l'a vendu.

UTILISER LES ACCESSOIRES SPÉCIFIÉS ET LES INSTALLER CORRECTEMENT.

Utiliser uniquement les accessoires spécifiés. L'utilisation de pièces autres que celles spécifiées risque d'endommager l'intérieur de l'appareil ou d'entraîner une mauvaise installation de celui-ci. Les pièces utilisées risqueraient alors de se desserrer et de provoquer des dommages ou une défaillance de l'appareil.

FAIRE CHEMINER LE CÂBLAGE DE MANIÈRE À NE PAS LE COINCER CONTRE UNE ARÊTE MÉTALLIQUE.

Faire cheminer les câbles à l'écart des pièces mobiles (comme les rails d'un siège) et des arêtes acérées ou pointues. Cela évitera ainsi de coincer et d'endommager les câbles. Si un câble passe dans un orifice métallique, utiliser un passe-câble en caoutchouc pour éviter que la gaine isolante du câble ne soit endommagée par le rebord métallique de l'orifice.

NE PAS INSTALLER DANS DES ENDROITS TRÈS HUMIDES OU POUSSIÉREUX.

Éviter d'installer l'appareil dans des endroits soumis à une forte humidité ou à de la poussière en excès. La pénétration d'humidité ou de poussière à l'intérieur de cet appareil risque de provoquer une défaillance.

PRÉCAUTIONS

- Veiller à débrancher le câble de la borne (-) de la batterie avant d'installer votre X903D-DU. Les risques de dommages causés par un court-circuit seront réduits.
- Veiller à raccorder les câbles identifiés par des codes couleur selon le schéma de connexion. De mauvaises connexions peuvent entraîner un mauvais fonctionnement de l'appareil ou endommager le système électrique du véhicule.
- Lors du raccordement des câbles au système électrique du véhicule, faire attention aux composants installés en usine (par exemple, l'ordinateur de bord). Ne pas essayer d'alimenter l'appareil en le raccordant aux câbles de ces appareils. Lors du raccordement du X903D-DU au boîtier à fusibles, s'assurer que le fusible du circuit destiné au X903D-DU possède la bonne intensité. Sinon, l'appareil et/ou le véhicule risquent d'être endommagés. En cas de doute, consulter votre revendeur Alpine.

ADVERTENCIA

Antes de instalar o conectar la unidad, lea atentamente lo siguiente para llevar a cabo un uso adecuado.

ADVERTENCIA

REALICE LAS CONEXIONES CORRECTAMENTE.

Una conexión incorrecta puede producir un incendio o dañar el equipo.

UTILICE LA UNIDAD SOLAMENTE EN VEHÍCULOS QUE TENGAN 12 VOLTIOS CON NEGATIVO A MASA.

(Consulte a su distribuidor en caso de duda). Si no lo hace, podría ocasionar un incendio, etc.

ANTES DE EFECTUAR EL CABLEADO, DESCONECTE EL CABLE DEL TERMINAL NEGATIVO DE LA BATERÍA.

De no hacerlo así, podría ocasionar una descarga eléctrica o lesiones debido a cortocircuitos eléctricos.

IMPIDA QUE LOS CABLES SE ENREDEN CON LOS OBJETOS SITUADOS ALREDEDOR.

Disponga la instalación eléctrica y los cables conforme a lo descrito en el manual para evitar obstáculos durante la conducción. Los cables que obstaculizan la conducción o que cuelgan de partes del vehículo como el volante de dirección, la palanca de cambios, los pedales de freno, etc., se consideran extremadamente peligrosos.

NO EMPALME CABLES ELÉCTRICOS.

Nunca corte el aislamiento de un cable para suministrar energía a otro equipo. Esto hace que la capacidad portadora del cable se supere y puede ser la causa de incendios o descargas eléctricas.

EVITE DAÑAR LOS TUBOS Y EL CABLEADO CUANDO TALADRE AGUJEROS.

Si taladra agujeros en el chasis durante la instalación, tome las precauciones necesarias para no rozar, dañar u obstruir los tubos, las tuberías de combustible, los depósitos o el cableado eléctrico. De lo contrario, podría provocar un incendio.

NO UTILICE TUERCAS O PERNOS EN EL SISTEMA DE FRENOS O DE DIRECCIÓN PARA REALIZAR LAS CONEXIONES A MASA.

Los pernos o tuercas empleados en los sistemas de frenos o de dirección (o en cualquier otro sistema relacionado con la seguridad del vehículo), o los depósitos, NUNCA deben utilizarse para instalaciones de cableado o conexión a masa. Si utiliza tales piezas, podría incapacitar el control del vehículo y provocar un incendio, etc.

MANTENGA LOS OBJETOS PEQUEÑOS COMO LAS PILAS FUERA DEL ALCANCE DE LOS NIÑOS.

La ingestión de estos objetos puede provocar lesiones graves. Si esto ocurre, consulte con un médico inmediatamente.

NO INSTALE EL EQUIPO EN LUGARES QUE PUEDAN DIFICULTAR EL CONTROL DEL VEHÍCULO, COMO EL VOLANTE DE DIRECCIÓN O LA PALANCA DE CAMBIOS DE VELOCIDAD.

Esto podría obstaculizar la visibilidad y dificultar el movimiento, etc. y provocar accidentes graves.

NO OBSTRUYA LOS AIRBAGS NI NINGÚN OTRO ELEMENTO DE SEGURIDAD DEL VEHÍCULO MIENTRAS INSTALA EL PRODUCTO.

De lo contrario, podría causar un fallo en el sistema de seguridad del vehículo y producir importantes daños o la muerte. Si no tiene claro dónde van situadas las piezas, compruebe el manual del usuario de su coche o póngase en contacto con el fabricante del coche.

PRECAUCIÓN

CONFÍE EL CABLEADO Y LA INSTALACIÓN A PROFESIONALES.

El cableado y la instalación de este equipo requieren una competencia y experiencia técnica confirmada. Para garantizar la seguridad, póngase siempre en contacto con el distribuidor al que ha comprado el equipo para confiarle estas tareas.

UTILICE LOS ACCESORIOS ESPECIFICADOS E INSTÁLELOS CORRECTAMENTE.

Asegúrese de utilizar los accesorios especificados solamente. Si utiliza accesorios diferentes a los indicados, existe el riesgo de dañar el interior de la unidad, o de no instalarla en su lugar de manera segura. Las piezas pueden aflojarse, lo que, además de ser peligroso, puede provocar averías.

DISPONGA EL CABLEADO DE FORMA QUE LOS CABLES NO SE DOBLEN, NO SE CONTRAIGAN NI ROCEN UN BORDE METÁLICO AFILADO.

Aleje los cables y el cableado de piezas móviles (como los raíles de los asientos) o de bordes puntiagudos o afilados. De esta forma evitará dobleces y daños en el cableado. Si los cables se introducen por un orificio de metal, utilice una arandela de goma para evitar que el borde metálico del orificio corte el aislamiento del cable.

NO INSTALE LA UNIDAD EN LUGARES MUY HÚMEDOS O LLENOS DE POLVO.

Evite instalar la unidad en lugares con altos índices de humedad o polvo. Si entra polvo o humedad, el equipo puede averiarse.

PRECAUCIONES

- Asegúrese de desconectar el cable del borne negativo (-) de la batería antes de instalar el X903D-DU. Esto reducirá cualquier posibilidad de dañar la unidad en caso de un cortocircuito.
- Asegúrese de conectar los cables codificados con colores de acuerdo con el diagrama. Las conexiones incorrectas podrán ocasionar un mal funcionamiento de la unidad o dañar el sistema eléctrico del vehículo.
- Cuando haga las conexiones al sistema eléctrico del vehículo, tenga en cuenta los componentes instalados de fábrica (p. ej., el ordenador de a bordo). No coja corriente de estos conductores para alimentar esta unidad. Cuando conecte el X903D-DU a la caja de fusibles, asegúrese de que el fusible del circuito que piensa utilizar para el X903D-DU sea del amperaje adecuado. En caso contrario, podría ocasionar daños a la unidad y/o al vehículo. Cuando no esté seguro, consulte a su distribuidor Alpine.

AVVERTIMENTO

Per un uso corretto, prima di installare o collegare l'unità, leggere attentamente quanto segue.

AVVERTIMENTO

ESEGUIRE CORRETTAMENTE I COLLEGAMENTI.

Diversamente, possono verificarsi incendi o danni al prodotto.

UTILIZZARE SOLO IN VEICOLI CON MASSA NEGATIVA A 12 VOLT.

(In caso di dubbio, controllare con il proprio rivenditore).

Diversamente, possono verificarsi incendi o altri danni.

PRIMA DI ESEGUIRE I COLLEGAMENTI, SCOLLEGARE IL CAVO DEL TERMINALE NEGATIVO DELLA BATTERIA.

Diversamente, possono verificarsi scosse elettriche o altre lesioni dovute a cortocircuiti.

EVITARE CHE I CAVI SI IMPIGLINO NEGLI OGGETTI CIRCOSTANTI.

Disporre cavi e cablaggi seguendo le istruzioni del manuale, in modo da evitare interferenze con la guida. I cavi o i cablaggi che interferiscono o si impigliano in parti quali il volante, la leva del cambio, il pedale del freno, ecc. possono risultare estremamente pericolosi.

NON SPELARE I CAVI PER EFFETTUARE ALTRI COLLEGAMENTI.

Non eliminare mai le parti isolanti dei cavi per alimentare altri apparecchi. Diversamente, la portata di corrente del cavo in questione verrebbe superata, causando incendi o scosse elettriche.

NEL PRATICARE I FORI, PRESTARE ATTENZIONE A NON DANNEGGIARE I TUBI O I CAVI.

Nel praticare i fori di installazione nel telaio, adottare tutte le precauzioni atte ad evitare il contatto, il danneggiamento o l'ostruzione di tubi, condotti del carburante, serbatoi o cavi elettrici. L'inosservanza di queste precauzioni può causare incendi.

PER ESEGUIRE I COLLEGAMENTI DI MASSA, NON UTILIZZARE BULLONI O DADI DEI SISTEMI DI FRENATA O DI STERZO.

I bulloni o i dadi utilizzati per i sistemi di frenata e di sterzo (o di qualsiasi altro sistema relativo alla sicurezza) o per i serbatoi non devono essere MAI impiegati per installazioni o collegamenti di massa. L'utilizzo di queste parti può inibire il controllo del veicolo e causare incendi o altro.

CONSERVARE LE PARTI DI PICCOLE DIMENSIONI QUALI LE PILE FUORI DALLA PORTATA DEI BAMBINI.

Se ingerite, possono causare gravi danni. In caso di ingestione, consultare immediatamente un medico.

NON INSTALLARE IN PUNTI CHE POSSANO INTERFERIRE CON LE OPERAZIONI DI GUIDA QUALI IL VOLANTE O LA LEVA DEL CAMBIO.

Diversamente, la visuale del conducente può risultare ostruita o i suoi movimenti ostacolati, causando gravi incidenti.

INSTALLARE IL PRODOTTO IN MANIERA CHE NON IMPEDISCA IL BUON FUNZIONAMENTO DI AIRBAG O ALTRI DISPOSITIVI DI SICUREZZA DEL VEICOLO.

Diversamente, i sistemi di sicurezza del veicolo possono non svolgere le funzioni per cui sono progettati, con il conseguente rischio di gravi lesioni personali, talvolta fatali. In caso di dubbi circa l'ubicazione di questi sistemi, fare riferimento al libretto di uso e manutenzione del veicolo oppure contattare il produttore del veicolo.

ATTENZIONE

I COLLEGAMENTI E L'INSTALLAZIONE DEVONO ESSERE EFFETTUATI DA PERSONALE QUALIFICATO.

I collegamenti e l'installazione dell'apparecchio richiedono conoscenze tecniche ed esperienze particolari. Per ragioni di sicurezza, contattare sempre il rivenditore presso il quale è stato acquistato il prodotto per eseguire l'installazione.

UTILIZZARE LE PARTI ACCESSORIE SPECIFICATE E INSTALLARLE IN MODO CORRETTO.

Verificare di utilizzare esclusivamente le parti accessorie specificate. L'utilizzo di altri componenti può danneggiare internamente l'apparecchio o non garantire l'installazione salda del medesimo. Ciò potrebbe causare l'allentamento dei componenti e quindi pericoli o guasti al prodotto.

SISTEMARE I CAVI IN MODO CHE NON VENGANO PIEGATI NÉ PIZZICATI DA PARTI METALLICHE TAGLIENTI.

Sistemare i cavi e i cablaggi lontano da parti in movimento (quali le guide dei sedili) o da parti taglienti o aguzze. In questo modo, il cablaggio non verrà pizzicato e quindi non si danneggerà. Se i cavi passano attraverso i fori nelle lamiere, utilizzare un anello di gomma per evitare che la loro guaina isolante venga tagliata dal bordo metallico del foro.

NON INSTALLARE IN LUOGHI ECCESSIVAMENTE UMIDI O POLVEROSI.

Evitare di installare l'apparecchio in luoghi eccessivamente umidi o polverosi. La presenza di umidità o polvere all'interno del prodotto può causare problemi di funzionamento.

AVVERTENZE

- Prima di installare l'unità X903D-DU, scollegare il cavo dal terminale (-) della batteria. Questa operazione riduce il rischio di danni all'unità in caso di cortocircuito.
- Assicurarsi di collegare i cavi codificati in base al colore secondo lo schema. Collegamenti erranei possono causare problemi di funzionamento o danni all'impianto elettrico del veicolo.
- Quando si eseguono i collegamenti all'impianto elettrico del veicolo, prestare attenzione ai componenti installati in fabbrica (es. computer di bordo). Non servirsi di questi cavi per fornire alimentazione all'unità. Quando si collega il dispositivo X903D-DU alla scatola dei fusibili, verificare che il fusibile per il particolare circuito del dispositivo X903D-DU sia dell'ampereaggio corretto. Diversamente, si possono provocare danni all'unità e/o al veicolo. In caso di dubbi, consultare il rivenditore Alpine.

EN

Parts list (1-7)

DE

Teileliste (1-7)

FR

Liste de pièces (1-7)

ES

Lista de piezas (1-7)

IT

Elenco dei componenti (1-7)

①



②



③



④

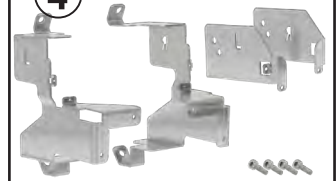

⑤



⑥

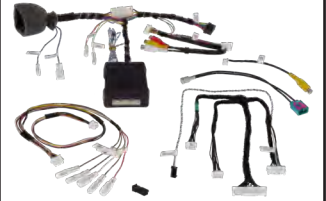

⑦



EN

- 1 AVN Unit
- 2 Display
- 3 Display housing with keys and cable
- 4 Bracket for AVN Unit
- 5 Bracket for Display
- 6 Power Harness
- 7 GPS Antenna

FR

- 1 Ensemble AVN
- 2 Écran
- 3 Boîtier de l'écran avec touches et câble
- 4 Support de l'ensemble AVN
- 5 Support de l'écran
- 6 Faisceau d'alimentation
- 7 Antenne GPS

IT

- 1 Unità AVN
- 2 Display
- 3 Alloggiamento del display con tasti e cavo
- 4 Staffa per unità AVN
- 5 Staffa per display
- 6 Cablaggio di alimentazione
- 7 Antenna GPS

DE

- 1 AVN-Gerät
- 2 Display
- 3 Displaygehäuse mit Tasten und Kabel
- 4 Halterung für AVN-Gerät
- 5 Halterung für Display
- 6 Stromversorgungskabelbaum
- 7 GPS-Antenne

ES

- 1 Unidad AVN
- 2 Pantalla
- 3 Carcasa de la pantalla con las teclas y el cable
- 4 Soporte para la unidad AVN
- 5 Soporte para la pantalla
- 6 Arnés de alimentación
- 7 Antena GPS

EN Required Tools
(8-13)

DE Werkzeuge
(8-13)

FR Outils nécessaires
(8-13)

ES Herramientas necesarias
(8-13)

IT Attrezzi necessari
(8-13)

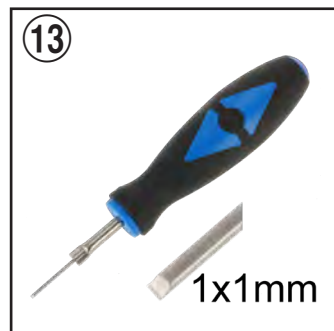
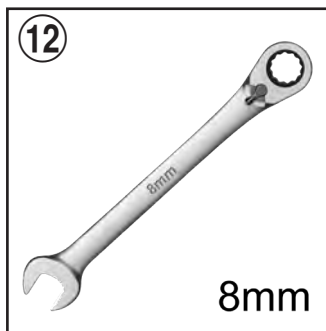
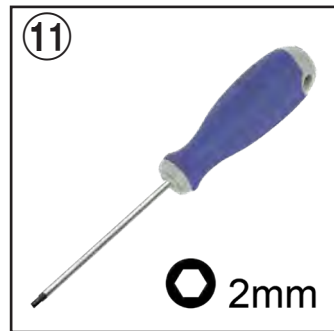
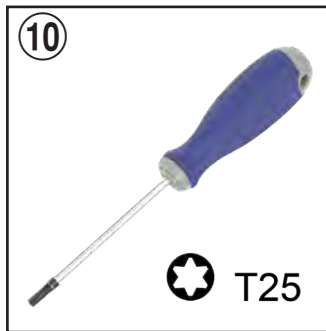
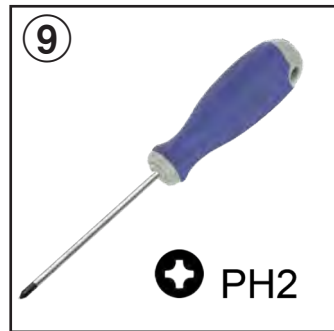

EN

- ⑧ T10 Screwdriver
- ⑨ PH2 Screwdriver
- ⑩ T25 Screwdriver
- ⑪ 2 mm Allen Key
- ⑫ 8 mm Spanner
- ⑬ Unlocking Tool
1mm x 1mm

FR

- ⑧ Tournevis T10
- ⑨ Tournevis PH2
- ⑩ Tournevis T25
- ⑪ Clé Allen 2 mm
- ⑫ Clé 8 mm
- ⑬ Outil de déverrouillage
1mm x 1mm

IT

- ⑧ Cacciavite T10
- ⑨ Cacciavite PH2
- ⑩ Cacciavite T25
- ⑪ Cacciavite a brugola
da 2 mm
- ⑫ Chiave da 8 mm
- ⑬ Strumento di sblocco
1mm x 1mm

DE

- ⑧ T10 Schraubendreher
- ⑨ PH2 Schraubendreher
- ⑩ T25 Schraubendreher
- ⑪ 2 mm Inbusschlüssel
- ⑫ 8 mm Maulschlüssel
- ⑬ Entriegelungswerkzeug
1mm x 1mm

ES

- ⑧ Destornillador T10
- ⑨ Destornillador PH2
- ⑩ Destornillador T25
- ⑪ Llave Allen de 2 mm
- ⑫ Llave de tornillos de
8 mm
- ⑬ Herramienta de
desbloqueo
1mm x 1mm

EN Disconnection of battery

DE Trennen der Batterie vom Bordnetz

FR Déconnexion de la batterie

ES Desconexión de la batería

IT Distacco della batteria

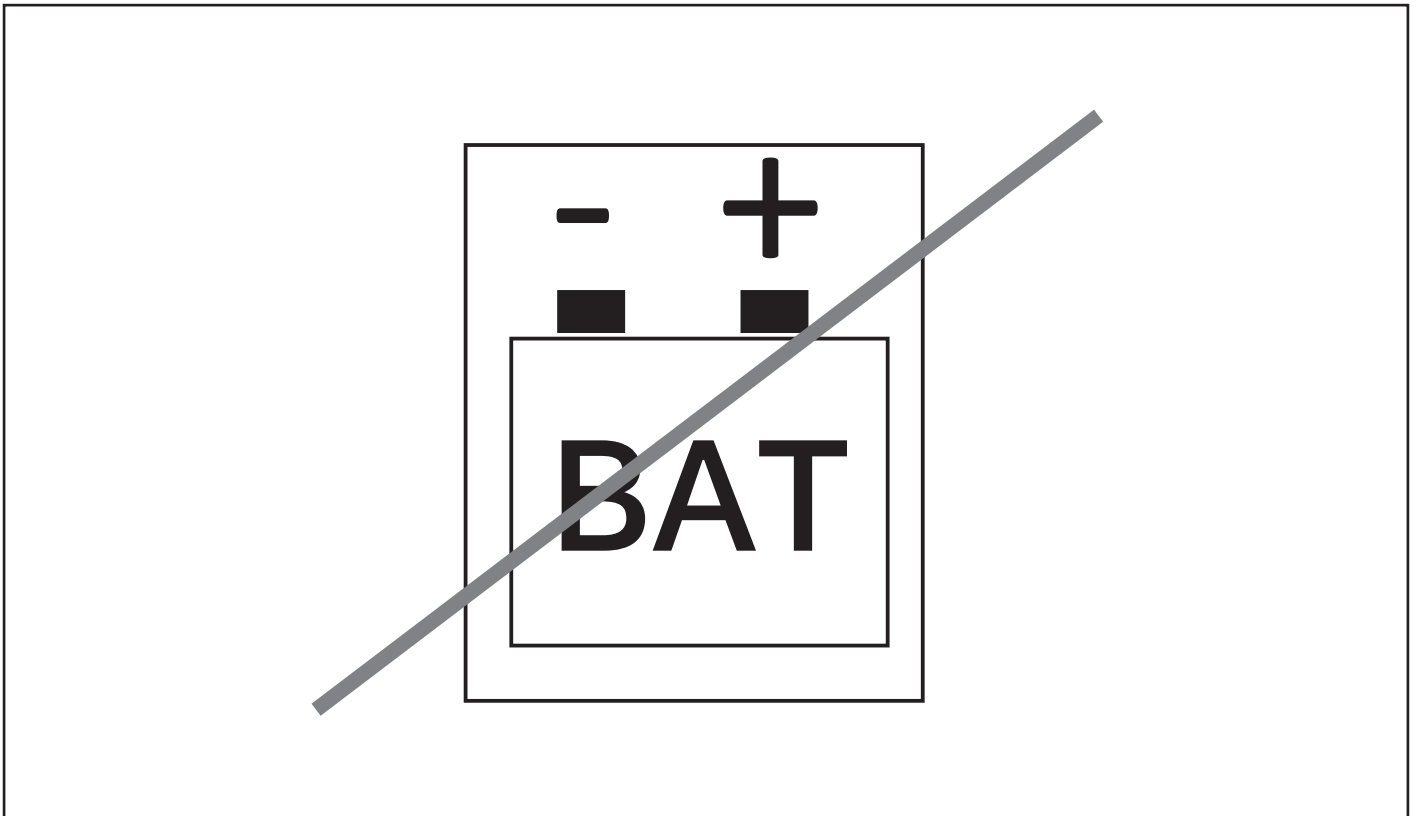

EN

WARNING:

Make sure to disconnect the cable from the negative battery terminal before proceeding.

Follow car manufacturer's guidelines.

ES

ADVERTENCIA:

Antes de proceder, asegúrese de desconectar el cable del terminal negativo de la batería.

Siga las instrucciones del fabricante del coche.

DE

WARNUNG:

Entfernen Sie das Kabel vom Minuspol der Batterie, bevor Sie fortfahren.

Befolgen Sie die Vorgaben des Fahrzeugherstellers.

IT

AVVERTENZA:

Prima di procedere, scollegare il cavo dal terminale negativo della batteria.

Attenersi alle istruzioni del costruttore del veicolo.

FR

AVERTISSEMENT :

N'oubliez pas de débrancher le câble de la borne négative de la batterie avant toute intervention.

Respectez les directives du constructeur de la voiture.

- EN** Installation (1-4)
- DE** Einbau (1-4)
- FR** Installation (1-4)
- ES** Instalación (1-4)
- IT** Installazione (1-4)

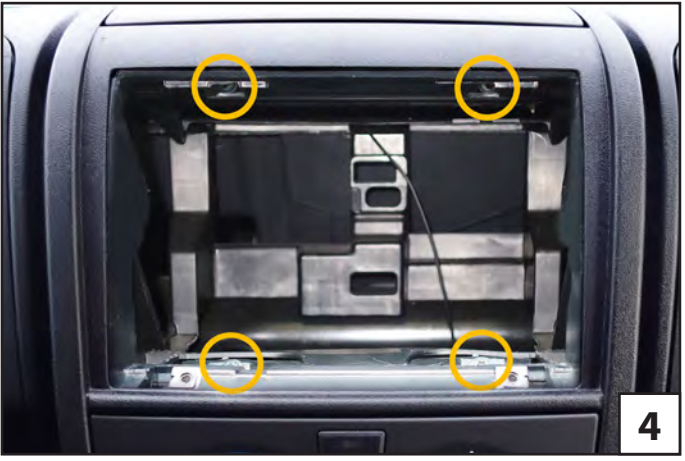

EN

- ① Fiat Ducato with radio preparation: If the car is not equipped with this part (1), replace the radio dock with the following FIAT original part: 735535319 (more details on page 42).
- ② Remove the compartment.
- ③ Release and remove four screws.
- ④ Position of the 4 screws.

ES

- ① Fiat Ducato con preinstalación de radio: Si el coche no va equipado con esta pieza (1) sustituya el receptáculo de la radio por la siguiente pieza original de FIAT: 735535319 (más información en la página 42).
- ② Retire el compartimento.
- ③ Suelte y extraiga los cuatro tornillos.
- ④ Ubicación de los 4 tornillos.

DE

- ① Fiat Ducato mit Radiovorbereitung (ISO Stecker): Sollten Sie im Fiat Ducato nicht diese Radio-Blende vorfinden (1), ersetzen Sie den Radioschacht mit dem folgenden FIAT Originalteil: 735535319 (weitere Details auf Seite 42)
- ② Entfernen Sie das Ablagefach.
- ③ Schrauben Sie die vier Schrauben heraus.
- ④ Position der vier Schrauben.

IT

- ① Fiat Ducato con predisposizione radio: se l'autoveicolo è privo di questo componente (1), sostituire il vano della radio con il seguente componente originale FIAT: 735535319 (ulteriori dettagli a pagina 42).
- ② Rimuovere il vano.
- ③ Allentare e rimuovere le quattro viti.
- ④ Posizione delle 4 viti.

FR

- ① Fiat Ducato avec préparation radio : Si le véhicule n'est pas équipé de cette pièce (1), remplacer le socle de la radio avec la pièce d'origine FIAT suivante : 735535319 (plus de détails à la page 42).
- ② Déposez le compartiment.
- ③ Desserrez et déposez les quatre vis.
- ④ Position des 4 vis.

EN	Installation (5-8)
DE	Einbau (5-8)
FR	Installation (5-8)
ES	Instalación (5-8)
IT	Installazione (5-8)

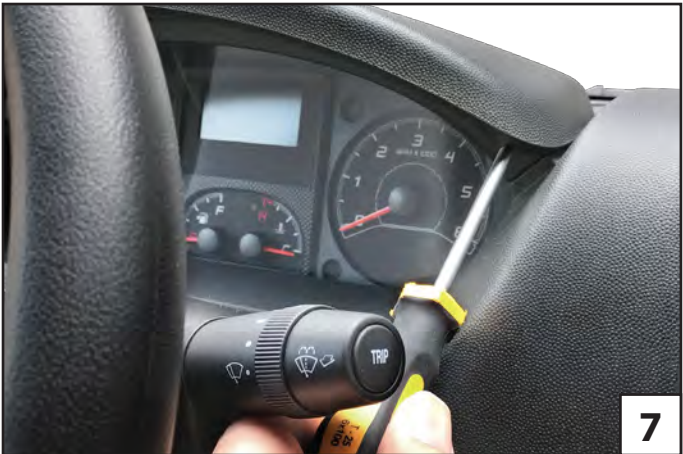
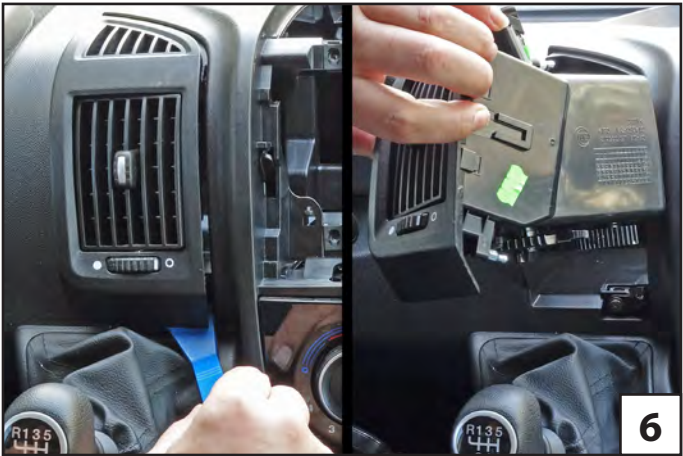

EN

- ⑤ GPS Antenna
- ⑥ Release the left air vent with a plastic wedge and take it out.
- ⑦ Remove the two screws of the instrument panel cover.
- ⑧ Position of the two screws.

ES

- ⑤ Antena GPS
- ⑥ Suelte la ventilación izquierda con una cuña de plástico y sáquela.
- ⑦ Retire los dos tornillos de la cubierta del panel de instrumentos.
- ⑧ Posición de los dos tornillos.

DE

- ⑤ GPS-Antenne
- ⑥ Lösen Sie mit Hilfe eines Montagekeils den linken Luftausströmer und ziehen Sie ihn heraus.
- ⑦ Lösen Sie die 2 Schrauben der Instrumentenverkleidung.
- ⑧ Position der 2 Schrauben.

IT

- ⑤ Antenna GPS
- ⑥ Rilasciare lo sfato d'aria sinistro con un cuneo di plastica e portarlo fuori.
- ⑦ Rimuovere le due viti del coperchio del quadro strumenti.
- ⑧ Posizione delle due viti.

FR

- ⑤ Antenne GPS
- ⑥ Relâchez l'évent gauche avec un coin en plastique et sortez-le.
- ⑦ Retirez les deux vis du couvercle du tableau de bord.
- ⑧ Position des deux vis.

- EN** Installation (9-12)
- DE** Einbau (9-12)
- FR** Installation (9-12)
- ES** Instalación (9-12)
- IT** Installazione (9-12)

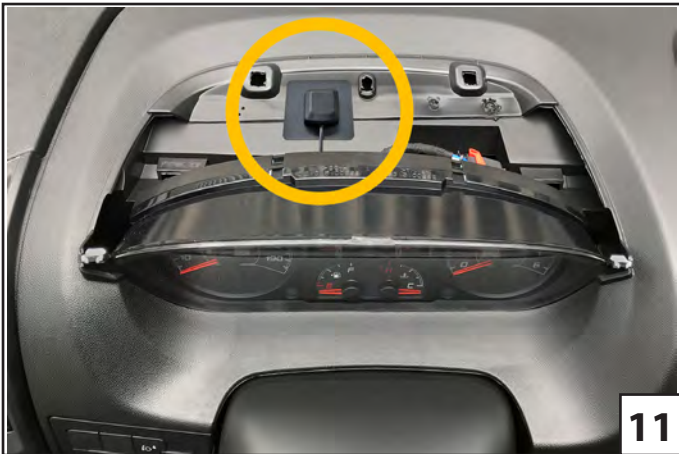

EN

- ⑨ Lift the cover at the back first.
- ⑩ Now remove the cover completely from the instrument cluster.
- ⑪ Position of the GPS antenna including metal plate.
- ⑫ Route the GPS cable to the radio bay.

ES

- ⑨ Levante la tapa en la parte posterior primero.
- ⑩ Retire la cubierta completamente del grupo de instrumentos.
- ⑪ Posición de la antena GPS incluida la placa de metal.
- ⑫ Pase el cable del GPS al hueco de la radio.

DE

- ⑨ Heben Sie zuerst die Verkleidung am hinteren Teil an.
- ⑩ Nun nehmen Sie die Verkleidung komplett vom Kombiinstrument ab.
- ⑪ Position der GPS-Antenne mit Metallplatte.
- ⑫ Verlegen Sie das GPS-Kabel bis zum Radioschacht.

IT

- ⑨ Prima sollevare la parte posteriore.
- ⑩ Ora rimuovi completamente il coperchio dal quadro strumenti.
- ⑪ Posizione dell'antenna GPS inclusa la piastra metallica.
- ⑫ Instradare il cavo GPS nell'alloggiamento radio.

FR

- ⑨ Soulevez l'arrière en premier.
- ⑩ Maintenant, retirez complètement le couvercle.
- ⑪ Position de l'antenne GPS, y compris plaque de métal.
- ⑫ Acheminez le câble GPS vers l'autoradio.

- EN** Installation (13-16)
- DE** Einbau (13-16)
- FR** Installation (13-16)
- ES** Instalación (13-16)
- IT** Installazione (13-16)

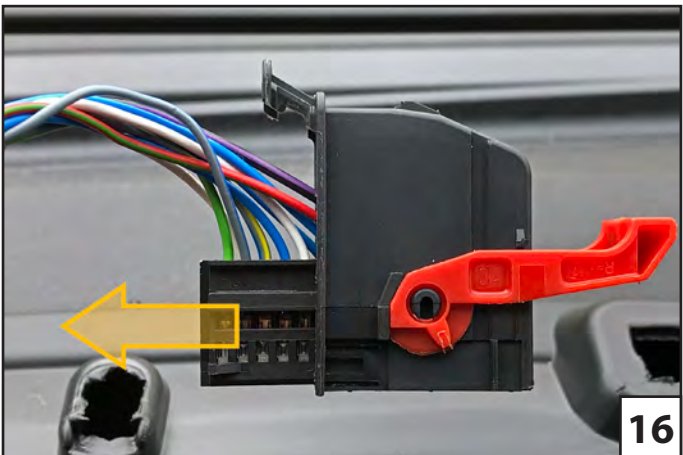
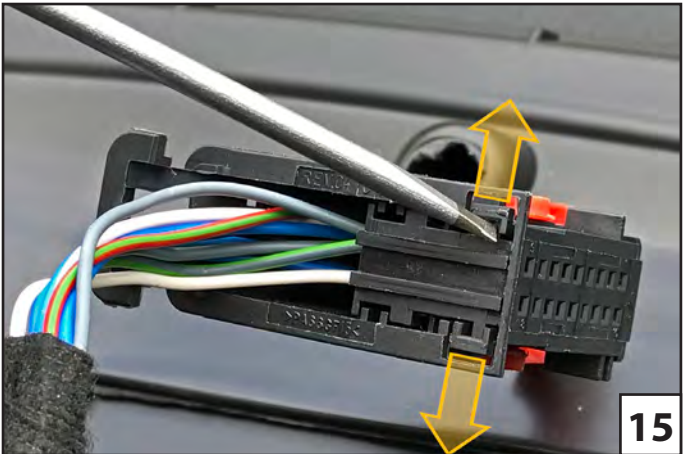
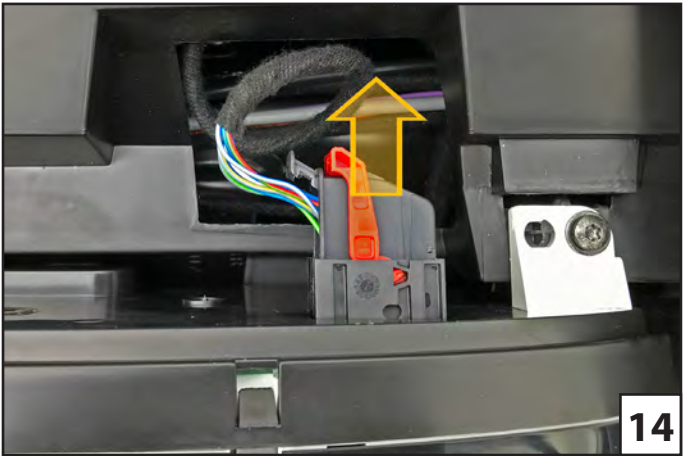
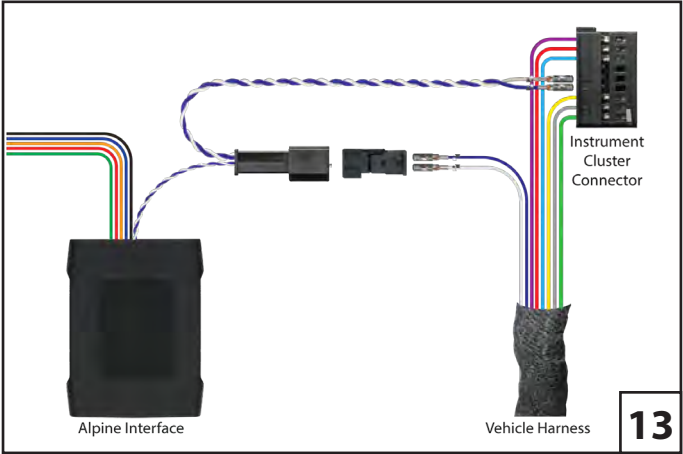

EN

- ⑬ Establish a CAN bus connection to the instrument cluster.
- ⑭ Remove the connector from the instrument panel.
- ⑮ Release the locking clips of the connector housing.
- ⑯ Remove the connector from the housing.

ES

- ⑬ Realice la conexión del CAN Bus en el cuadro de instrumentos.
- ⑭ Retire el conector del panel de instrumentos.
- ⑮ Suelte los clips de bloqueo de la carcasa del conector.
- ⑯ Retire el conector de la carcasa.

DE

- ⑬ CAN-Bus-Verbindung zum Kombiinstrument herstellen.
- ⑭ Ziehen Sie den Stecker vom Kombiinstrument ab.
- ⑮ Entriegeln Sie die Sicherungsklammern am Steckergehäuse.
- ⑯ Ziehen Sie den Stecker aus dem Gehäuse heraus.

IT

- ⑬ Stabilire una connessione bus CAN al quadro strumenti.
- ⑭ Rimuovere il connettore dal quadro strumenti.
- ⑮ Rilasciare le clip di bloccaggio dell'alloggiamento del connettore.
- ⑯ Rimuovere il connettore dall'alloggiamento.

FR

- ⑬ CAN Bus se connecte au groupe d'instruments.
- ⑭ Débranchez la prise du groupe d'instruments.
- ⑮ Relâchez les pinces de verrouillage du boîtier du connecteur.
- ⑯ Retirez le connecteur du boîtier.

EN	Installation (17-20)
DE	Einbau (17-20)
FR	Installation (17-20)
ES	Instalación (17-20)
IT	Installazione (17-20)

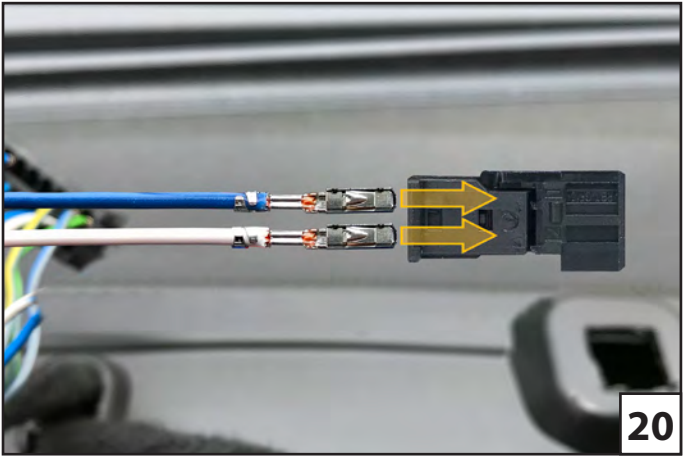
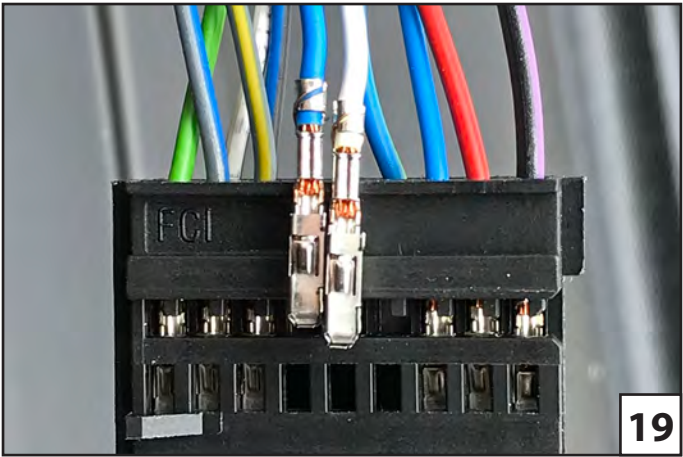
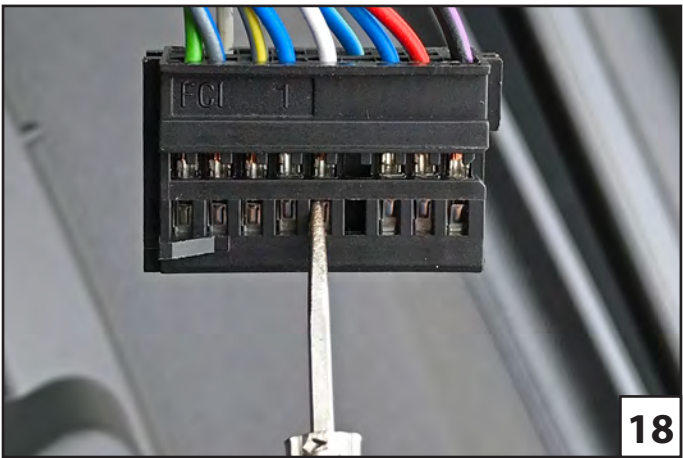
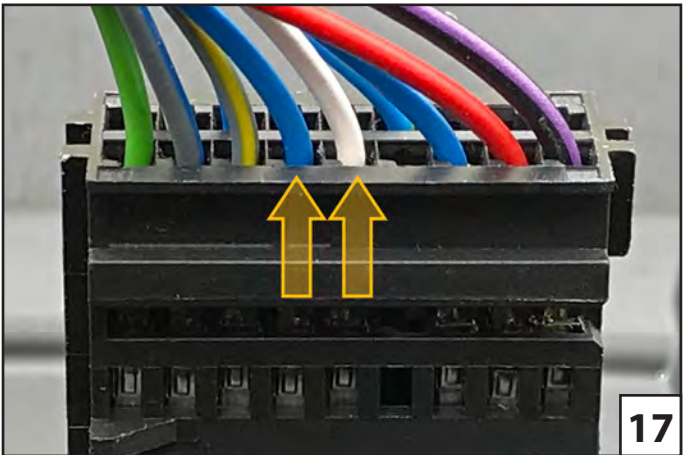

EN

- ⑰ CAN cables: colors according to table.
- ⑱ Release the terminals of the CAN cables with the suggested release tool.
- ⑲ Remove both cables.
- ⑳ Insert both cables to the supplied 2 pin connector housing as shown.

ES

- ⑰ Cables CAN: colores según tabla.
- ⑱ Suelte los terminales de los cables CAN con la herramienta de liberación sugerida.
- ⑲ Retire ambos cables.
- ⑳ Inserte ambos cables en la carcasa del conector de 2 pines suministrada como se muestra.

DE

- ⑰ CAN-Leitungen:
Farben laut Tabelle (siehe rechts unten).
- ⑱ Entriegeln Sie die Terminals der CAN-Leitungen mit dem Entriegelungswerkzeug.
- ⑲ Entnehmen Sie beide Leitungen.
- ⑳ Führen Sie beide Leitungen wie gezeigt in das mitgelieferte, 2-polige Steckergehäuse ein.

IT

- ⑰ Cavi CAN: Colori come da tabella.
- ⑱ Sblocca i terminali delle linee CAN con lo strumento di sblocco.
- ⑲ Rimuovere entrambi i cavi.
- ⑳ Inserire entrambi i cavi nell'alloggiamento del connettore a 2 pin in dotazione, come mostrato.

FR

- ⑰ Câbles CAN: couleurs selon tableau.
- ⑱ Débloquez les terminaux des lignes CAN avec l'outil de déverrouillage.
- ⑲ Enlevez les deux lignes.
- ⑳ Insérez les deux câbles dans le boîtier fourni, connecteur à 2 broches, comme indiqué.

Modelyear	CAN High		CAN Low	
2014 -	Blue			
2011 - 2014	Black	Orange		Orange
2006 - 2011		Pink		Pink

EN	Installation (21-24)
DE	Einbau (21-24)
FR	Installation (21-24)
ES	Instalación (21-24)
IT	Installazione (21-24)

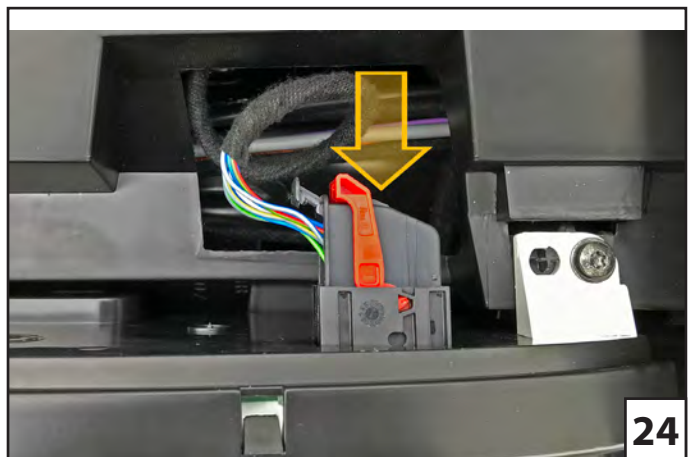
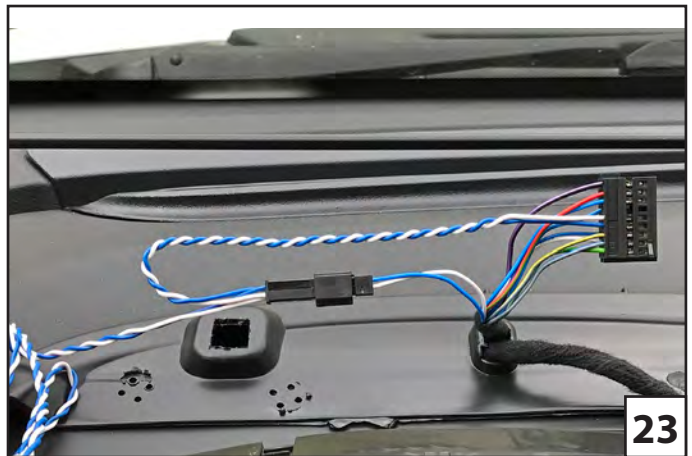
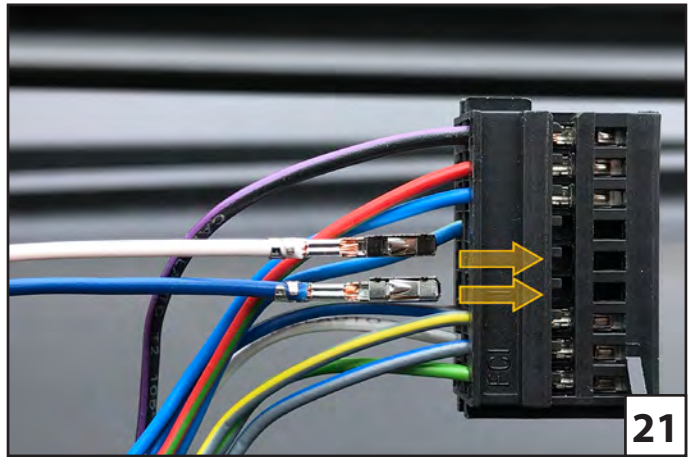

EN

- ②1 Insert the terminals of the cables from the supplied T-Harness into the connector from the instrument cluster.
- ②2 Connect both CAN plugs.
- ②3 The CAN bus connection for the interface is now established.
- ②4 Assemble the connector housing in reverse order.

ES

- ②1 Inserte los terminales de los cables del mazo de cables en T suministrado en el conector del panel de instrumentos.
- ②2 Conecte los dos conectores CAN.
- ②3 El asa de bus CAN para la interfaz ya está hecha.
- ②4 Vuelva a montar la carcasa del conector en orden inverso.

DE

- ②1 Führen Sie die Terminals der Leitungen des mitgelieferten T-Kabelbaums in den Stecker des Kombiinstrumentes ein.
- ②2 Verbinden Sie die beiden CAN-Stecker miteinander.
- ②3 Der CAN-Bus-Abgriff für das Interface ist nun erfolgt.
- ②4 Bauen Sie das Steckergehäuse in umgekehrter Reihenfolge wieder zusammen.

IT

- ②1 Inserire i morsetti dei cavi del cablaggio A in dotazione nella spina del quadro strumenti.
- ②2 Collegare il connettore del CAN.
- ②3 La connessione CAN è ora effettuata.
- ②4 Rimontare l'alloggiamento del connettore in ordine inverso.

FR

- ②1 Insérez les bornes des câbles du harnais de câblage T fourni dans la prise du groupe d'instruments.
- ②2 Connectez les deux connecteurs CAN ensemble.
- ②3 La poignée de bus CAN pour l'interface a maintenant été faite.
- ②4 Remonter le boîtier du connecteur dans l'ordre inverse.

EN Installation (25-28)

DE Einbau (25-28)

FR Installation (25-28)

ES Instalación (25-28)

IT Installazione (25-28)



EN

- ②5 Brackets for the AVN unit
- ②6 Tilt the brackets to insert into radio dock.
- ②7 Bring the brackets into the shown position.
- ②8 Fix the brackets with the 4 original screws.

ES

- ②5 Soportes para la unidad AVN
- ②6 Incline los soportes para introducirlos en el receptáculo de la radio.
- ②7 Coloque los soportes en la posición mostrada.
- ②8 Fije los soportes con los 4 tornillos originales.

DE

- ②5 Halterung für das AVN-Gerät.
- ②6 Kippen Sie die Halterung in das Radio-Dock ein.
- ②7 Setzen Sie die Halterung in der richtigen Position ein.
- ②8 Schrauben Sie die Halterungen mit den vier Originalschrauben fest.

IT

- ②5 Staffe per l'unità AVN
- ②6 Inclinare le staffe per inserirle nel vano radio.
- ②7 Portare le staffe nella posizione mostrata.
- ②8 Fissare le staffe con le 4 viti originali.

FR

- ②5 Supports de l'ensemble AVN
- ②6 Inclinez les supports pour les insérer dans le socle de la radio.
- ②7 Positionnez les supports comme illustré.
- ②8 Fixez les supports à l'aide des 4 vis d'origine.

EN Installation (29-32)

DE Einbau (29-32)

FR Installation (29-32)

ES Instalación (29-32)

IT Installazione (29-32)

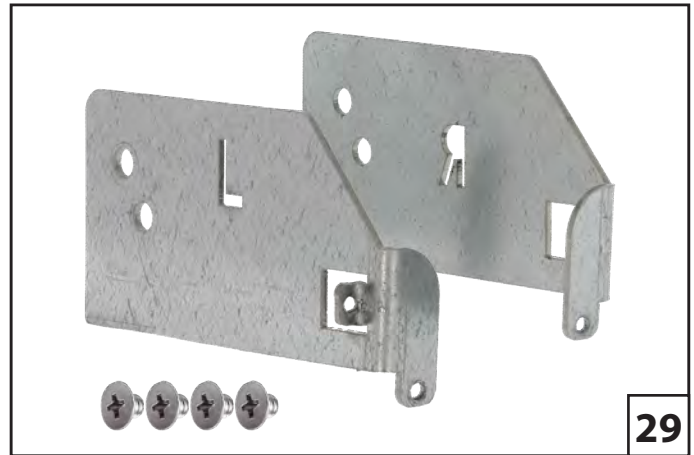

EN

- ②9 Brackets for AVN unit
- ③0 AVN unit
- ③1 Attach the bracket with two screws on the left side of the AVN unit.
- ③2 Attach the bracket with two screws on the right side of the AVN unit.

ES

- ②9 Soportes para la unidad AVN
- ③0 Unidad AVN
- ③1 Fije el soporte con dos tornillos en el lado izquierdo de la unidad AVN.
- ③2 Fije el soporte con dos tornillos en el lado derecho de la unidad AVN.

DE

- ②9 Halterung für das AVN-Gerät
- ③0 AVN-Gerät
- ③1 Befestigen Sie die Halterung mit zwei Schrauben an der linken Seite des AVN-Geräts.
- ③2 Befestigen Sie die Halterung mit zwei Schrauben an der rechten Seite des AVN-Geräts.

IT

- ②9 Staffa per unità AVN
- ③0 Unità AVN
- ③1 Fissare la staffa con due viti sul lato sinistro dell'unità AVN.
- ③2 Fissare la staffa con due viti sul lato destro dell'unità AVN.

FR

- ②9 Support de l'ensemble AVN
- ③0 Ensemble AVN
- ③1 Fixez le support à l'aide de deux vis sur le côté gauche de l'ensemble AVN.
- ③2 Fixez le support à l'aide de deux vis sur le côté droit de l'ensemble AVN.

- EN** Installation (33-36)
- DE** Einbau (33-36)
- FR** Installation (33-36)
- ES** Instalación (33-36)
- IT** Installazione (33-36)

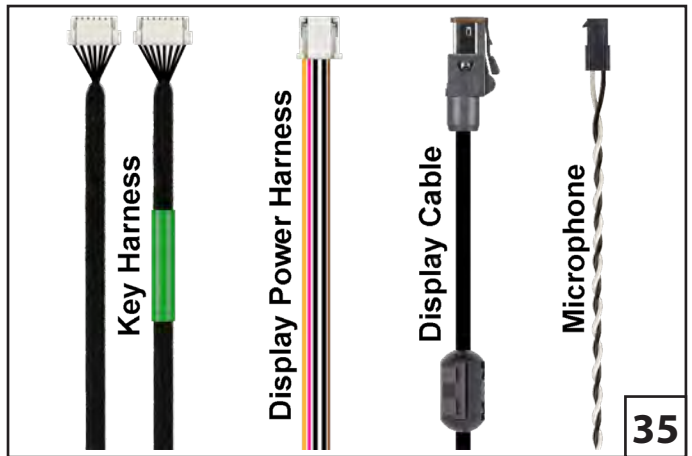
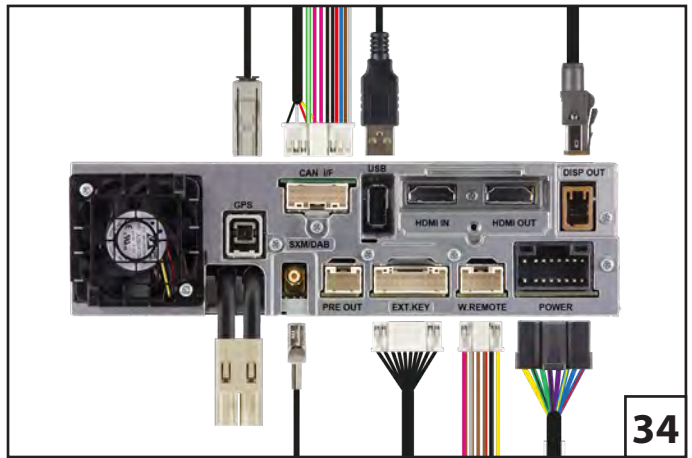

EN

- ③③ Connect the vehicle specific harness with the AVN unit.
- ③④ Connections of the AVN unit.
- ③⑤ Make sure to route the shown cables out of the radio dock below the AVN Unit.
- ③⑥ Insert the AVN unit into the radio dock.

ES

- ③③ Conecte el arnés específico del vehículo a la unidad AVN.
- ③④ Conexiones de la unidad AVN.
- ③⑤ Asegúrese de enrutar el cable mostrado fuera de la base de radio debajo de la unidad AVN.
- ③⑥ Introduzca la unidad AVN en el receptáculo de la radio.

DE

- ③③ Verbinden Sie den fahrzeugspezifischen Kabelbaum mit dem AVN-Gerät.
- ③④ Anschlüsse des AVN-Gerätes.
- ③⑤ Achten Sie darauf, dass die gezeigten Kabel unterhalb des AVN-Gerätes aus dem Schacht geführt werden.
- ③⑥ Setzen Sie das AVN-Gerät in den Radioschacht ein.

IT

- ③③ Cover posteriore del display.
- ③④ Collegamenti dell'unità AVN.
- ③⑤ Assicurarsi di instradare il cavo mostrato fuori dal dock radio sotto l'unità AVN.
- ③⑥ Inserire l'unità AVN nel vano della radio.

FR

- ③③ Boîtier de l'écran.
- ③④ Connexions de l'unité AVN.
- ③⑤ Asegúrese de enrutar el cable mostrado fuera de la base de radio debajo de la unidad AVN.
- ③⑥ Introduisez l'ensemble AVN dans le socle de la radio.

- EN** Installation (37-40)
- DE** Einbau (37-40)
- FR** Installation (37-40)
- ES** Instalación (37-40)
- IT** Installazione (37-40)

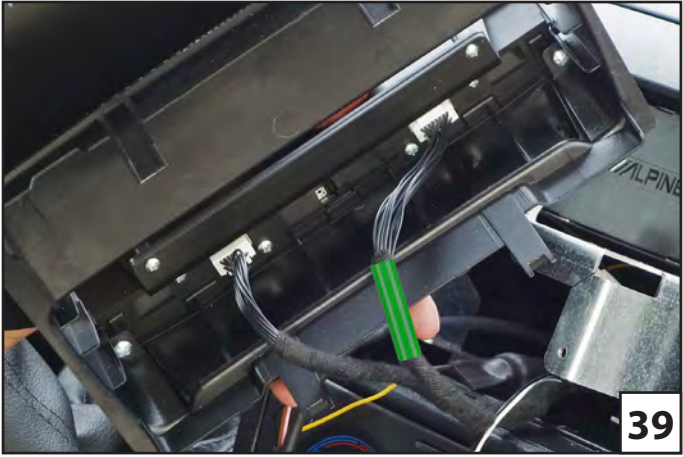

EN

- ③7 Attach the display brackets with the four hex socket screws.
- ③8 Rear display housing
- ③9 Connect the key harness to the keyboard in the display housing.
- ④0 Attach the display housing to the dash board and route the remaining cables through the monitor housing.

ES

- ③7 Fije los soportes de la pantalla con los cuatro tornillos Allen.
- ③8 Carcasa trasera de la pantalla
- ③9 Conecte el arnés para las teclas al teclado de la carcasa de la pantalla.
- ④0 Conecte la carcasa de la pantalla al tablero de instrumentos y dirija los cables restantes a través de la carcasa del monitor.

DE

- ③7 Verschrauben Sie die Halterungen mit den vier Inbusschrauben.
- ③8 Hintere Monitorverkleidung
- ③9 Verbinden Sie die Tastenkabel mit den Tasten des Monitorgehäuses.
- ④0 Bringen Sie das Monitorgehäuse am Armaturenbrett an und führen Sie die verbliebenen Kabel durch das Monitorgehäuse wie im Bild gezeigt.

IT

- ③7 Fissare le staffe del display con le quattro viti a brugola esagonale.
- ③8 Alloggiamento posteriore del display
- ③9 Collegare il cablaggio dei tasti alla tastiera nell'alloggiamento del display.
- ④0 Collegare l'alloggiamento del display al cruscotto e instradare i cavi rimanenti attraverso l'alloggiamento del monitor.

FR

- ③7 Fixez les supports de l'écran à l'aide des quatre vis à six pans creux.
- ③8 Boîtier arrière de l'écran
- ③9 Raccordez le faisceau de touche au clavier dans le boîtier de l'écran.
- ④0 Fixez le boîtier d'affichage au tableau de bord et acheminez les câbles restants à travers le boîtier du moniteur.

EN Installation (41-44)

DE Einbau (41-44)

FR Installation (41-44)

ES Instalación (41-44)

IT Installazione (41-44)

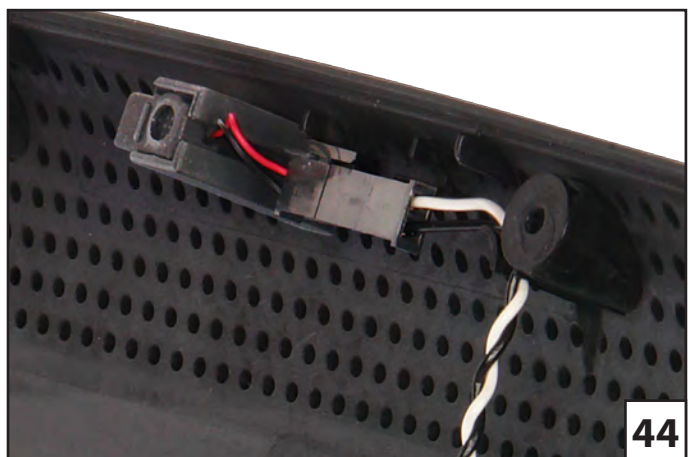

EN

- ④1 Attach the bracket for display to the top of the AVN bracket. Make sure the display cables can move easily.
- ④2 Fix with four supplied screws.
- ④3 Position of the screws.
- ④4 Connect the preinstalled microphone to the key harness.

ES

- ④1 Fije la parte superior del soporte para AVN. Asegúrese de que los cables para la pantalla se pueden mover con facilidad.
- ④2 Fíjelo con los cuatro tornillos incluidos.
- ④3 Ubicación de los tornillos.
- ④4 Conecte el cable del micrófono.

DE

- ④1 Setzen Sie die Monitorhalterung auf die AVN-Halterung. Achten Sie darauf, dass die Monitor-Anschlusskabel freigängig bleiben.
- ④2 Verschrauben Sie beides mit den vier mitgelieferten Schrauben.
- ④3 Position der vier Schrauben.
- ④4 Schließen Sie das vorinstallierte Mikrofon an den Tastenkabelbaum an.

IT

- ④1 Verificare che i cavi del display possano muoversi con facilità.
- ④2 Fissare con le quattro viti in dotazione.
- ④3 Posizione delle viti.
- ④4 Collegare il cavo del microfono.

FR

- ④1 Fixez-le en haut du support de l'AVN. Assurez-vous que les câbles peuvent être déplacés facilement.
- ④2 Fixez à l'aide des quatre vis fournies.
- ④3 Position des vis.
- ④4 Raccordez le câble du microphone.

EN Installation (45-48)

DE Einbau (45-48)

FR Installation (45-48)

ES Instalación (45-48)

IT Installazione (45-48)

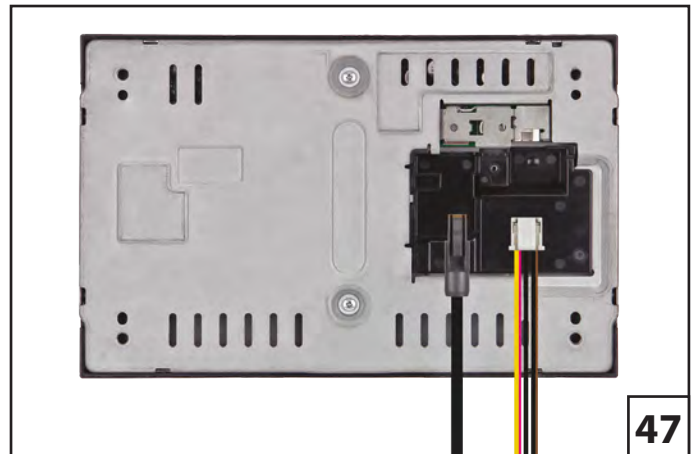

EN

- ④5 Display
- ④6 Insert the supplied hex screws to the display and screw them in halfway.
- ④7 Connect the signal cable and the power connector to the display.
- ④8 Insert the display to the bracket and fix the four hex screws.

ES

- ④5 Pantalla
- ④6 Introduzca los tornillos Allen incluidos en la pantalla y atorníllelos hasta la mitad.
- ④7 Conecte el cable de señal y el conector de alimentación a la pantalla.
- ④8 Introduzca la pantalla en el soporte y acabe de atornillar los cuatro tornillos Allen.

DE

- ④5 Display
- ④6 Drehen Sie die vier mitgelieferten 8 mm Sechskantschrauben bis zur Hälfte in den Monitor rein.
- ④7 Verbinden Sie das Signal-Kabel und die Stromversorgung mit dem Display.
- ④8 Setzen Sie das Display in die Halterung ein, ziehen Sie die vier Sechskantschrauben fest.

IT

- ④5 Display
- ④6 Inserire le viti esagonali in dotazione nel display e avvitarle per metà.
- ④7 Collegare il cavo del segnale e il connettore di alimentazione al display.
- ④8 Inserire il display nella staffa e fissare le quattro viti esagonali.

FR

- ④5 Écran
- ④6 Introduisez les vis à six pans creux fournies dans l'écran et vissez-les à moitié.
- ④7 Raccordez le câble de signaux et le connecteur d'alimentation à l'écran.
- ④8 Introduisez l'écran dans le support et fixez les quatre vis à tête hexagonale.

EN Installation (49-52)

DE Einbau (49-52)

FR Installation (49-52)

ES Instalación (49-52)

IT Installazione (49-52)



EN

- ④9 Front display housing with two screws and screw covers
- ⑤0 Insert the bottom part of the display frame into the groove.
- ⑤1 Tilt the frame top until in final position.
- ⑤2 Attach the frame with the two supplied screws to the monitor housing.

ES

- ④9 Carcasa delantera de la pantalla con dos tornillos y tapas para los tornillos.
- ⑤0 Introduzca la parte inferior del marco de la pantalla en la ranura.
- ⑤1 Incline la parte superior del marco hasta colocarlo en su posición final.
- ⑤2 Fije el marco a la carcasa de la pantalla con los dos tornillos incluidos.

DE

- ④9 Display-Blende mit zwei Schrauben und zwei Blindstopfen
- ⑤0 Setzen Sie die Display-Blende zuerst unten in die dafür vorgesehene Führung ein.
- ⑤1 Neigen Sie die Blende oben in die Endposition.
- ⑤2 Verschrauben Sie die Blende mit den zwei mitgelieferten Schrauben am Monitorgehäuse.

IT

- ④9 Cornice anteriore del display con due viti e relative coperture.
- ⑤0 Inserire la parte inferiore della cornice del display nell'apposita scanalatura.
- ⑤1 Inclinare la parte superiore della cornice fino a portare quest'ultima nella posizione finale.
- ⑤2 Fissare la cornice all'alloggiamento del display con le due viti in dotazione.

FR

- ④9 Boîtier avant de l'écran avec deux vis et cache vis
- ⑤0 Introduisez la partie basse du cadre de l'écran dans la gorge.
- ⑤1 Inclinez le haut du cadre jusqu'à sa position finale.
- ⑤2 Fixez le cadre sur le boîtier de l'écran à l'aide des vis fournies.

EN Installation (53-54)

DE Einbau (53-54)

FR Installation (53-54)

ES Instalación (53-54)

IT Installazione (53-54)



EN

- ⑤③ Cover the screws.
- ⑤④ The installation process is completed.

ES

- ⑤③ Tape los tornillos.
- ⑤④ El proceso de instalación está terminado.

DE

- ⑤③ Verschliessen Sie die Schraubenöffnungen mit den zwei Blindstopfen.
- ⑤④ Der Einbau ist nun abgeschlossen.

IT

- ⑤③ Coprire le viti.
- ⑤④ Il processo di installazione è completato.

FR

- ⑤③ Couvrez les vis.
- ⑤④ L'installation est terminée.

EN Note

DE Hinweis

FR Note

ES Nota

IT Nota



EN

If the car is not equipped with this part, replace the radio dock with the following Alpine part: KIT-903DU-OEM.

ES

Si el coche no va equipado con esta pieza sustituya el receptáculo de la radio por la siguiente pieza de Alpine: KIT-903DU-OEM.

DE

Sollten Sie im Fiat Ducato nicht diese Radio-Blende vorfinden, ersetzen Sie den Radioschacht mit dem folgenden Alpine Teil: KIT-903DU-OEM.

IT

Se l'autoveicolo è privo di questo componente, sostituire il vano della radio con il seguente pezzo Alpine: KIT-903DU-OEM.

FR

Si le véhicule n'est pas équipé de cette pièce, remplacer le socle de la radio avec la pièce Alpine suivante :
KIT-903DU-OEM.

EN

Checking the CAN Bus Connection

DE

Prüfen der CAN Bus Verbindung

FR

Vérification de la connexion CAN

ES

Comprobando la conexión CAN Bus

IT

Comprobación de la conexión del bus CAN

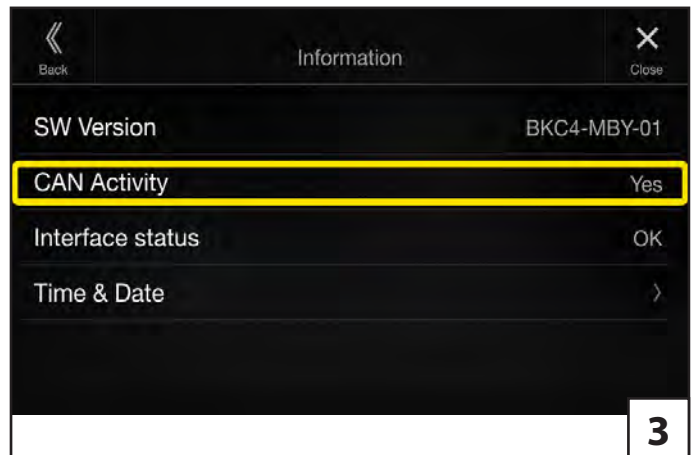
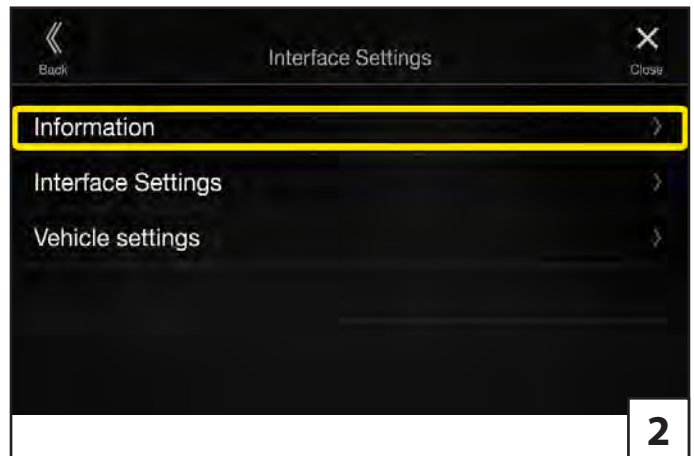
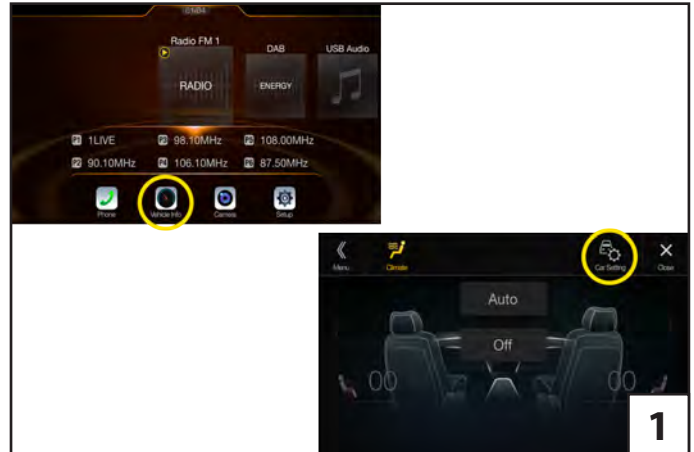

EN

- ① Access the interface settings like this: *Menu > Vehicle Info > Car Setting*
- ② Select *Information*.
- ③ Check in the *Information* menu if the *CAN Activity* shows *Yes*. If *No* is shown, you need to change the OEM Radio Setting or confirm the connection of the CAN cables.

ES

- ① Accede a los ajustes de la interfaz de la siguiente manera: *Menú > Info Vehículo > Ajustes vehículo*
- ② Seleccione *Information*.
- ③ Compruebe si el menú de *Information* dice 'On' en la *Actividad CAN*. Verifique en el menú *Información* si la *Actividad CAN* muestra *Sí*. Si se muestra *No*, debe cambiar la configuración de *Radio origen OEM* o confirmar la conexión de los cables CAN.

DE

- ① Zu den Interface Einstellungen gelangen Sie über: *Menü > KFZ Info > KFZ Einstell.*
- ② Wählen Sie *Information* aus.
- ③ Prüfen Sie, ob im Menü *Information* *Ja* bei *CAN Aktivität* angezeigt wird. Falls *Nein* angezeigt wird, ändern Sie die Einstellung bei *Werksradio* oder prüfen Sie den Anschluß der CAN-Leitungen.

IT

- ① Accesso alle impostazioni dell'interfaccia in questo modo: *Menu > Info Veicolo > Imp. Veicolo*
- ② Selezionare *Informazioni*.
- ③ Controllare il menu *Information* se *Attività CAN* è 'On'. Verificare nel menu *Informazioni* se l'*Attività CAN* mostra *Sì*. Se viene visualizzato *NO*, è necessario modificare l'impostazione della *Radio Originale* oppure confermare il collegamento dei cavi CAN.

FR

- ① Accéder aux paramètres de l'interface comme celui-ci: *Menu > Info Véhicule > Rég. Véhicule*
- ② Sélectionnez *Information*.
- ③ Vérifiez que le menu d'information indique « *Oui* » à *CAN Activity*. Vérifiez dans le menu *Information* si *CAN activité* affiche *Oui*. Si *Non* s'affiche, vous devez modifier le réglage de la *Radio d'origine* ou confirmez la connexion des câbles CAN.

EN Select CAN Bus Type

DE Auswahl des CAN Bus Typs

FR Sélectionnez le type de bus CAN

ES Seleccione el tipo de bus CAN

IT Selezionare il tipo di bus CAN

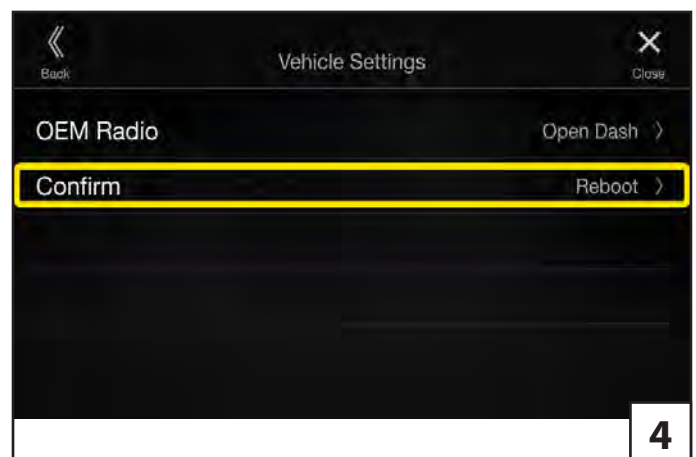
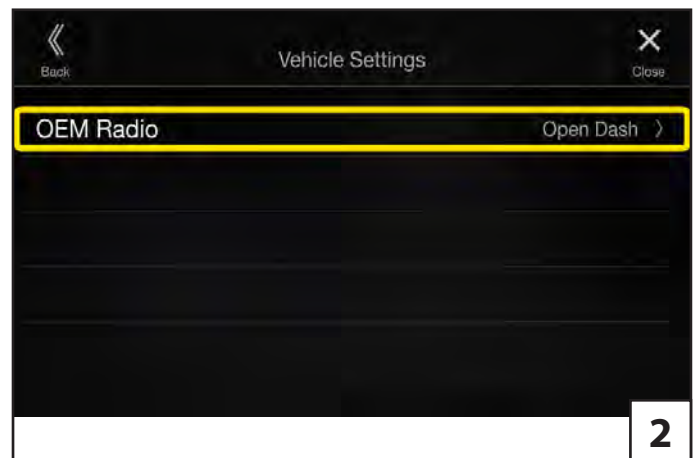
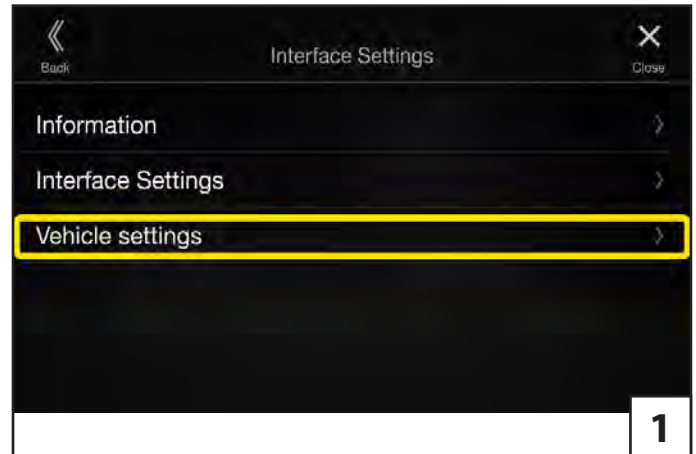

EN

- ① From the *Interface Settings* screen, select *Vehicle Settings*
- ② Select *OEM Radio*
- ③ Check the applicable radio type from the menu (*Open Dash, VP1 Radio, VP2 Radio, 7 inch*).
- ④ When the selection is made, go back and press *Confirm*. This will apply the settings and reboot the interface.

ES

- ① En la pantalla *Ajustes de Interfaz*, seleccione *Configuración del vehículo*
- ② Seleccione *Radio origen OEM*
- ③ Compruebe el tipo de radio correspondiente en el menú (*Open Dash, VP1 Radio, VP2 Radio, 7 inch*).
- ④ Una vez realizada la selección, retroceda y presione *Confirmar*. Esto aplicará la configuración y reiniciará la interfaz.

DE

- ① Vom *Interface Einstellungen* Bildschirm wählen Sie *Fahrzeugeinstellungen*.
- ② Wählen Sie *Werksradio* aus.
- ③ Wählen Sie den gewünschten Radiotyp. aus (*Open Dash, VP1 Radio, VP2 Radio, 7 inch*).
- ④ Wenn die Auswahl gemacht wurde, gehen Sie zurück und wählen *Bestätigen*. Die Einstellung wird gespeichert und das Interface startet erneut.

IT

- ① Nella schermata *Impostazioni interfaccia*, selezionare *Impostazioni veicolo*
- ② Selezionare *Radio OEM*
- ③ Controllare il tipo di radio applicabile dal menu (*Open Dash, VP1 Radio, VP2 Radio, 7 pollici*).
- ④ Una volta effettuata la selezione, tornare indietro e premere *Confermare*. Questo applicherà le impostazioni e riavvierà l'interfaccia.

FR

- ① À partir de l'écran *Paramètres de l'interface*, sélectionnez *Réglages du véhicule*
- ② Sélectionnez *Radio d'origine*
- ③ Vérifiez le type de radio applicable dans le menu (*Open Dash, VP1 Radio, VP2 Radio, 7 pouces*).
- ④ Une fois la sélection effectuée, revenez en arrière et appuyez sur *Confirmation*. Cela appliquera les paramètres et redémarrera l'interface.

EN After Replacing VP2 Radio (1)

DE Nach Ersatz von VP2 Radio (1)

FR Après avoir remplacé la radio VP2 (1)

ES Después de reemplazar la radio VP2 (1)

IT Dopo la sostituzione della radio VP2 (1)

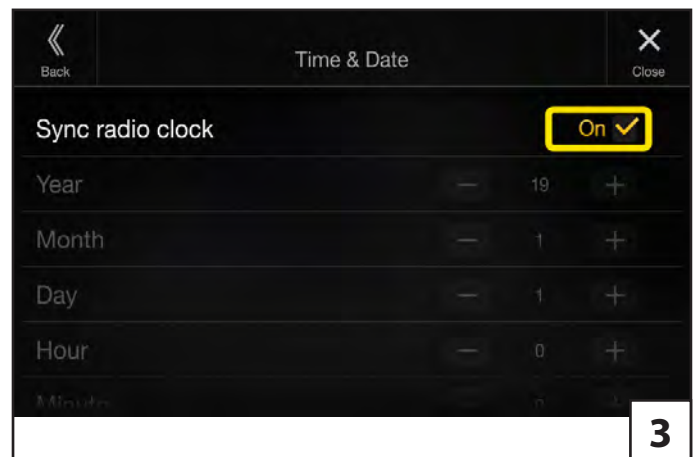
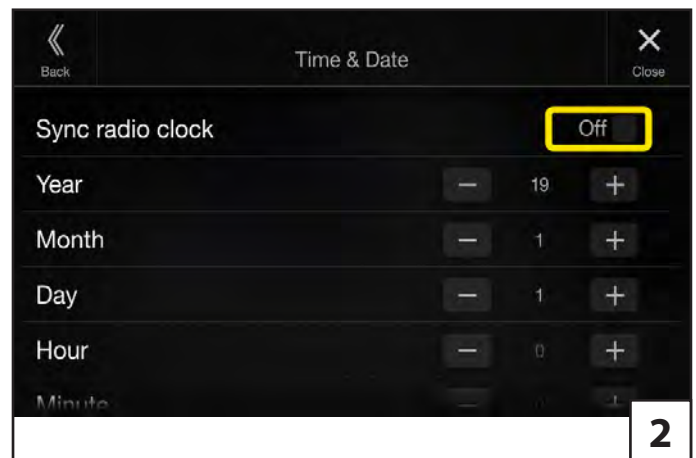
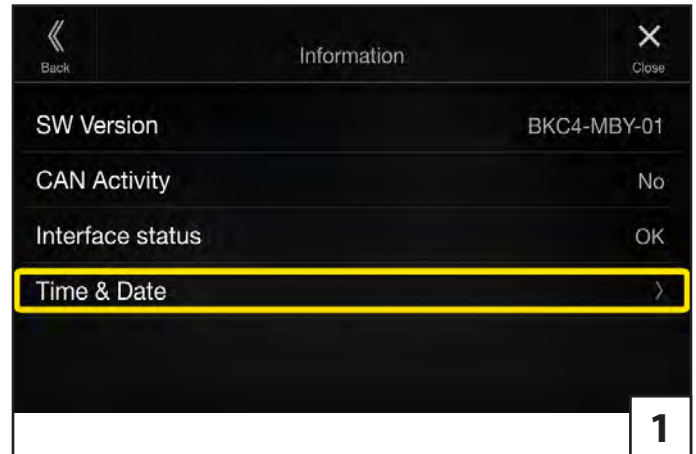

EN

- ① When a VP2 original unit was removed, select *Time & Date*.
- ② You can set time and date from this menu.
- ③ Activate *Sync radio clock* after setting correct date and time .

ES

- ① Cuando se quitó una unidad original VP2, seleccione *Reloj y fecha*.
- ② Puede configurar la hora y la fecha desde este menú.
- ③ Active *Sincronizar reloj unidad* después de configurar la fecha y hora correctas.

DE

- ① Falls ein VP2 Werksradio ersetzt wurde, wählen Sie *Uhrzeit und Datum*.
- ② In diesem Menü können Sie Datum und Uhrzeit einstellen.
- ③ Aktivieren Sie *Uhrzeit synchronisieren* nachdem Datum und Uhrzeit korrekt eingestellt wurden.

IT

- ① Quando un'unità originale VP2 è stata rimossa, selezionare *Data e Ora*.
- ② È possibile impostare l'ora e la data da questo menu.
- ③ Attivare la *Sinc. orologio radio* radio dopo aver impostato la data e l'ora corrette.

FR

- ① Lorsqu'une unité d'origine VP2 a été supprimée, sélectionnez *Horloge et date*.
- ② Vous pouvez régler l'heure et la date à partir de ce menu.
- ③ Activez la *synchronisation de l'horloge radio* après avoir réglé correctement la date et l'heure.

EN After Replacing VP2 Radio (2)

DE Nach Ersatz von VP2 Radio (2)

FR Après avoir remplacé la radio VP2 (2)

ES Después de reemplazar la radio VP2 (2)

IT Dopo la sostituzione della radio VP2 (2)

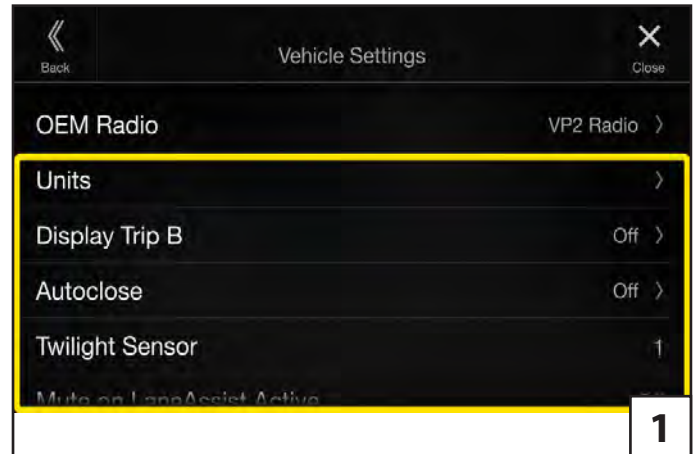

EN

- ① The Vehicle Settings Menu will show the same settings as the OEM unit had. They can be adjusted in this menu.

Available options:

Units, Display Trip B, Autoclose, Twilight Sensor, Mute on LaneAssist Active

For details on each setting, consult the owner's manual of the vehicle.

ES

- ① El menú de *Configuración del vehículo* mostrará la misma configuración que tenía la unidad OEM. Se pueden ajustar en el menú.

Opciones Disponibles:

Unidades, Visualizar Viaje B, Bloqueo de puertas automático, Sensor iluminación, Silenciar con asistente de carril activo

Para obtener detalles sobre cada ajuste, consulte el manual del propietario del vehículo.

DE

- ① Das Menü *Fahrzeugeinstellungen* zeigt die gleichen Optionen wie das Werksradio. Diese Einstellungen können in diesem Menü geändert werden.

Vorhandene Optionen:

Einheiten, Display Trip B, Autom. Türverriegelung, Dimmer, Mute während LaneAssist Aktiv

Nähere Informationen zu den Optionen finden Sie in der Anleitung zum Fahrzeug.

IT

- ① Il menu delle *Impostazioni veicolo* mostrerà le stesse impostazioni dell'unità OEM. Possono essere regolati nel menu.

Opzioni disponibili:

Unità, visualizzazione scatto B, chiusura automatica, sensore crepuscolare, silenziamento su LaneAssist attivo

Per i dettagli su ciascuna impostazione, consultare il manuale del proprietario del veicolo.

FR

- ① Le menu des *Réglages du véhicule* affichera les mêmes paramètres que l'unité OEM. Ils peuvent être ajustés dans ce menu.

Options disponibles:

Unités, Affichage Trajet B, Autoclose, Capteur phares, Mute on LaneAssist Active

Pour plus de détails sur chaque réglage, consultez le manuel du propriétaire du véhicule.

EN Interface Settings (1)

DE Interface Einstellungen (1)

FR Paramètres d'interface (1)

ES Configuración de interfaz (1)

IT Impostazioni dell'interfaccia (1)

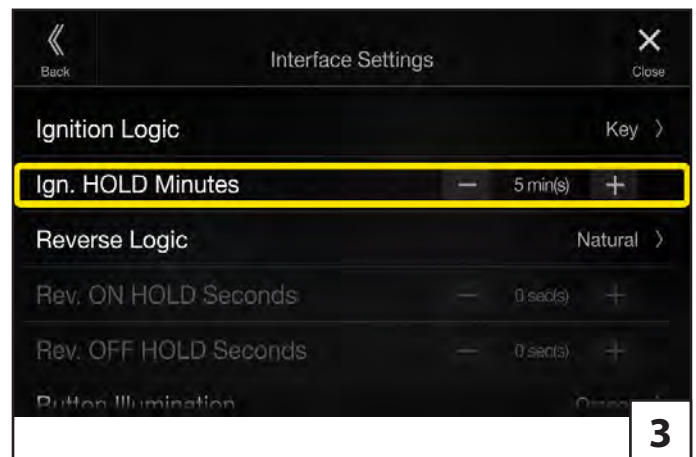
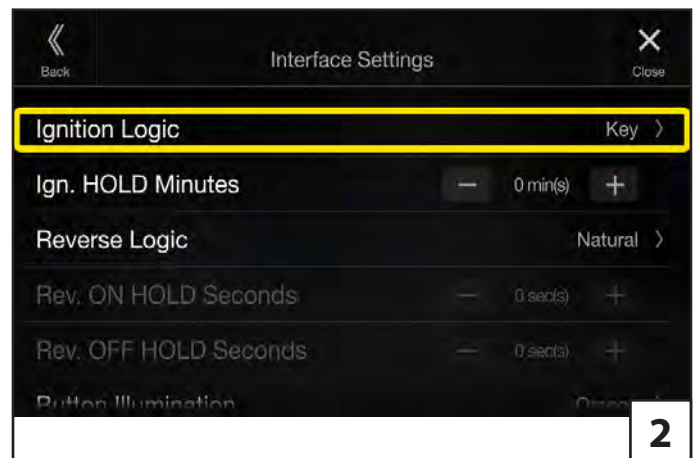
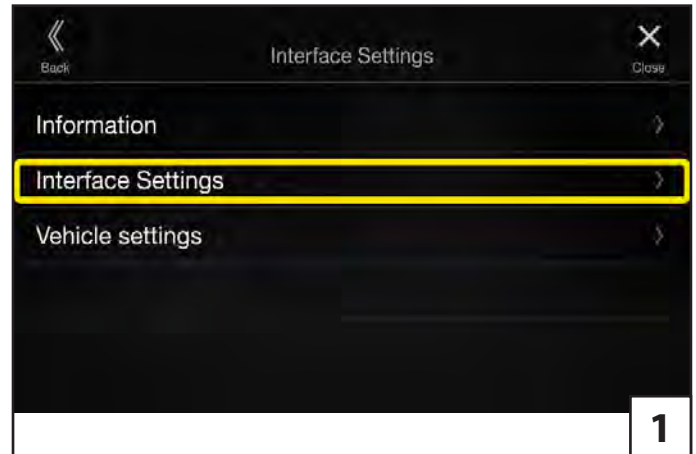

EN

- ① Select *Interface Settings* from main menu.
- ② *Ignition Logic* defines how the X903D-DU will be switched on.
Key: by turning ignition key
Door: by unlocking the doors, the X903D-DU will switch on. This only applies to vehicles with original central locks.
- ③ *Ign. Hold* defines how many minutes the X903D-DU will continue to run after switching off ignition or locking doors.

ES

- ① Seleccione *Ajustes de interfaz* en el menú principal.
- ② *Modo encendido* define cómo se encenderá el X903D-DU.
Llave de contacto: girando la llave de encendido
Cierre centralizado: al desbloquear las puertas, el X903D-DU se encenderá. Esto solo se aplica a vehículos con puertas de fábrica.
- ③ *Retardo de apagado* define cuántos minutos seguirá funcionando el X903D-DU después de apagar el encendido o bloquear las puertas.

DE

- ① Wählen Sie im Hauptmenü die Option *Interface Einstellungen*.
- ② Die *Zündungslogik* definiert, wie der X903D-DU eingeschaltet wird.
Schlüssel: durch Drehen des Zündschlüssels
Tür: Durch Entriegeln der Türen schaltet sich der X903D-DU ein. Dies gilt nur für Fahrzeuge mit Zentralverriegelung ab Werk.
- ③ *Verzögerung Zündung* legt fest, wie viele Minuten der X903D-DU nach dem Ausschalten der Zündung oder dem Verriegeln der Türen weiterläuft.

IT

- ① Selezionare *Impostazioni interfaccia* dal menu principale.
- ② *Logica spegnimento* definisce come verrà acceso l'X903D-DU.
Chiave: girando la chiave di accensione
Porta: sbloccando le porte, l'X903D-DU si accenderà. Questo vale solo per i veicoli con porte di fabbrica.
- ③ *Mantenimento sottochiave* definisce per quanti minuti l'X903D-DU continuerà a funzionare dopo aver spento l'accensione o bloccato le porte.

FR

- ① Sélectionnez *Paramètres d'interface* dans le menu principal.
- ② La *Logique d'allumage* définit la manière dont le X903D-DU sera allumé.
Deverrouillage: en tournant la clé de contact
Portes: en déverrouillant les portes, le X903D-DU s'allume. Ceci s'applique uniquement aux véhicules avec portes d'usine.
- ③ *Délai d'extinction* définit le nombre de minutes pendant lesquelles le X903D-DU continuera à fonctionner après avoir coupé le contact ou verrouillé les portes.

EN Interface Settings (2)

DE Interface Einstellungen (2)

FR Paramètres d'interface (2)

ES Configuración de interfaz (2)

IT Impostazioni dell'interfaccia (2)



EN

- ① When *Reverse Logic* is set to *Natural*, the reverse camera image will be shown immediately after the reverse gear was selected.
- ② *Rev. ON HOLD* defines the delay before switching to the reverse camera (for Automatic Gearboxes (P>R>N>D)).
- ③ *Rev. OFF HOLD*: The delay in seconds after reverse gear is disengaged. Allows to see the rear cam when moving forward while parking.

ES

- ① Cuando *Modo marcha atrás* se establece en *Natural*, la imagen de la cámara de reversa se mostrará inmediatamente después de seleccionar la marcha atrás.
- ② *Retardo en marcha atrás* define el retraso antes de cambiar a la cámara de marcha atrás (para cajas de cambios automáticas (P> R> N> D)).
- ③ *Retardo OFF marcha atrás*: La demora en segundos después de que se desacopla la marcha atrás. Permite ver la leva trasera al avanzar mientras estaciona.

DE

- ① Wenn die *Rückwärtsganglogik* auf *Sofort* steht, wird das Bild der Rückfährkamera angezeigt, sobald der Rückwärtsgang eingelegt wird.
- ② *Verzögerung beim Einschalten* bestimmt die Verzögerung vor dem Einschalten des Kamerabildes (für KFZ mit Automatik (P>R>N>D)).
- ③ *Verzögerung beim Ausschalten*: Die Verzögerung in Sekunden bis das Bild der Kamera ausgeschaltet wird. Erlaubt es die hintere Kamera anzuzeigen, wenn man beim Parken vorwärts fährt.

IT

- ① Quando *Logica Retro* è impostato su *Natural*, l'immagine della telecamera di retromarcia verrà mostrata immediatamente dopo che è stata selezionata la retromarcia.
- ② *Retro Ritardo Attivazione* definisce il ritardo prima del passaggio alla telecamera di retromarcia (per cambi automatici (P> R> N> D)).
- ③ *Retro Ritardo Disattivazione*: il ritardo in secondi dopo il disinserimento della retromarcia. Consente di vedere la camma posteriore quando si avanza durante il parcheggio.

FR

- ① Lorsque la *Logique d'info de recul* est réglée sur *Naturel*, l'image de la caméra de recul s'affiche immédiatement après la sélection de la marche arrière.
- ② *Délai ON en seconds* définit le délai avant le passage à la caméra de recul (pour les boîtes de vitesses automatiques (P> R> N> D)).
- ③ *Délai OFF en seconds*: Le délai en secondes après le désengagement de la marche arrière. Permet de voir la came arrière lorsque vous avancez en stationnement.

EN Changing the Illumination Color of the Keys

DE Farbe der Tastenbeleuchtung ändern

FR Modification de la teinte d'éclairage des touches

ES Cambio del color de iluminación de las teclas

IT Variazione del colore di illuminazione dei tasti

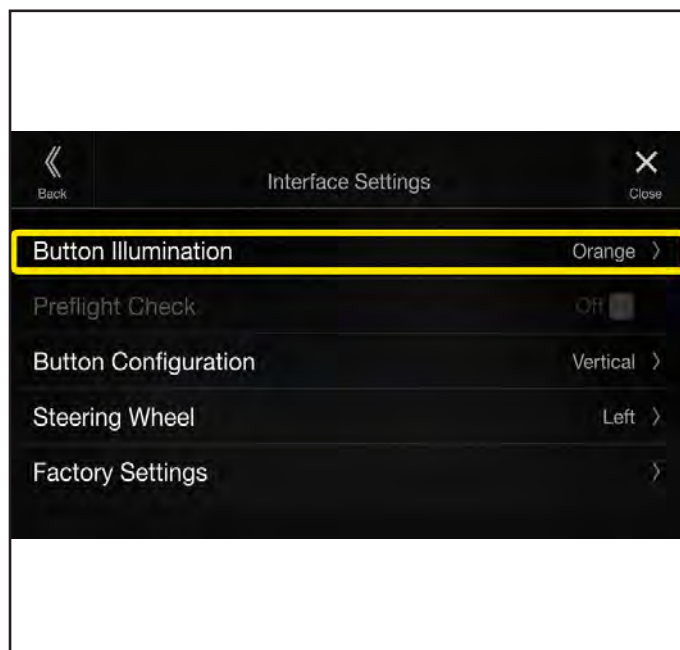

Color Presets	Farbvoreinstellungen	Présélections de teintes
1. Red	1. Rot	1. Rouge
2. Red (dim)	2. Rot (gedimmt)	2. Rouge (atténué)
3. Blue	3. Blau	3. Bleu
4. Blue (dim)	4. Blau (gedimmt)	4. Bleu (atténué)
5. Green	5. Grün	5. Vert
6. Green (dim)	6. Grün (gedimmt)	6. Vert (atténué)
7. Orange	7. Orange	7. Orange
8. Orange (dim)	8. Orange (gedimmt)	8. Orange (atténué)
9. Yellow	9. Gelb	9. Jaune
10. Yellow (dim)	10. Gelb (gedimmt)	10. Jaune (atténué)
11. White	11. Weiß	11. Blanc
12. White (dim)	12. Weiß (gedimmt)	12. Blanc (atténué)

Colores predeterminados	Colori preimpostati
1. Rojo	1. Rosso
2. Rojo (atenuado)	2. Rosso (tenue)
3. Azul	3. Blu
4. Azul (atenuado)	4. Blu (tenue)
5. Verde	5. Verde
6. Verde (atenuado)	6. Verde (tenue)
7. Naranja	7. Arancione
8. Naranja (atenuado)	8. Arancione (tenue)
9. Amarillo	9. Giallo
10. Amarillo (atenuado)	10. Giallo (tenue)
11. Blanco	11. Bianco
12. Blanco (atenuado)	12. Bianco (tenue)

EN

Twelve illumination presets are available to choose from. See table for details. To change the illumination color, use the option *Button Illumination* in the *Interface Settings* section of the interface menu.

ES

Hay doce ajustes preestablecidos de iluminación disponibles para elegir. Consulte la tabla para obtener más información. Para cambiar el color de la iluminación, utilice la opción *utton Illumination* en la sección Configuración de la interfaz del menú de la interfaz.

DE

Zwölf Beleuchtungs-Voreinstellungen stehen zur Auswahl. Siehe Tabelle. Um die Beleuchtungsfarbe zu wechseln, nutzen Sie die Option *Tastenbeleuchtung* in den Interface Einstellungen.

IT

Dodici preset di illuminazione sono disponibili tra cui scegliere. Vedere la tabella per i dettagli. Per modificare il colore di illuminazione, utilizzare l'opzione *utton Illumination* nella sezione Impostazioni interfaccia del menu dell'interfaccia.

FR

Douze pré-réglages d'éclairage sont disponibles au choix. Voir tableau pour plus de détails. Pour modifier la couleur de l'éclairage, utilisez l'option *utton Illumination* dans la section paramètres d'interface du menu interface.

EN Button Configuration

DE Tastenkonfiguration

FR Configuration des boutons

ES Configuración de botones

IT Configurazione dei pulsanti

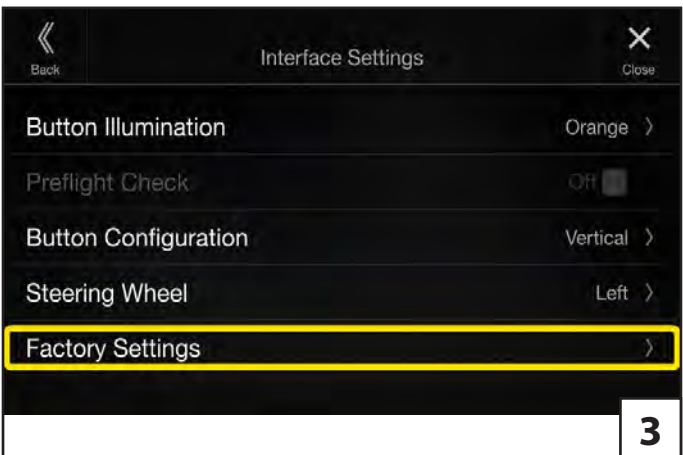
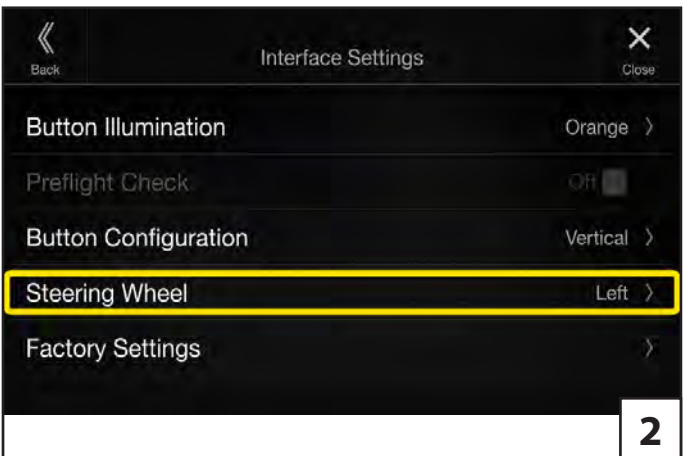
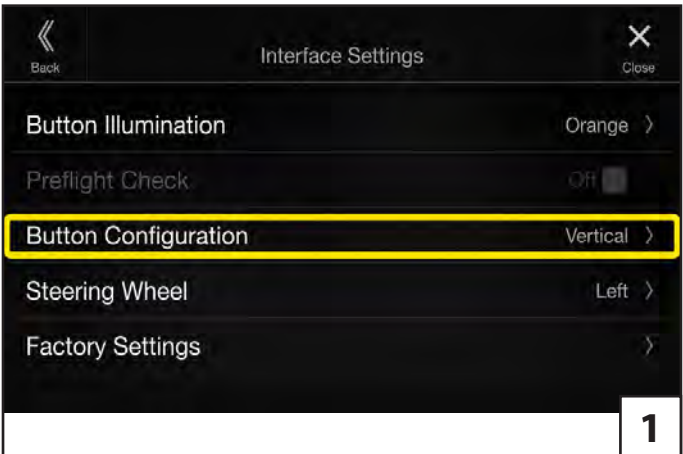

EN

- ① The *Button Configuration* allows to select between *Horizontal* and *Vertical*. Usually there is no need to change this setting.
- ② The *Steering Wheel* option will change the button assignment for left/ right hand drive. Don't change unless necessary.
- ③ *Factory Settings* will reset all interface settings.

ES

- ① La configuración del botón permite seleccionar entre *Horizontal* y *Vertical*. Por lo general, no es necesario cambiar esta configuración.
- ② La opción *Volante* cambiará la asignación de botones para volante a la izquierda / derecha. No cambie a menos que sea necesario.
- ③ La configuración de fábrica restablecerá todas las configuraciones de la interfaz.

DE

- ① *Tastenkongfiguration* erlaubt die Auswahl zwischen horizontaler und vertikaler Anordnung. Normalerweise muss diese Einstellung nicht geändert werden.
- ② *Lenkrad* erlaubt die Auswahl zwischen Rechts- und Linkslenkern. Ändern Sie diese Einstellung nicht grundlos.
- ③ *Werkseinstellungen* setzt das Interface zurück in den Auslieferungszustand.

IT

- ① La *Configurazione Pulsanti* consente di scegliere tra *Orizzontale* e *Verticale*. Di solito non è necessario modificare questa impostazione.
- ② L'opzione *Volante* cambierà l'assegnazione dei pulsanti per la guida a sinistra / destra. Non modificare se non necessario.
- ③ Le *Impostazioni Iniziali* ripristinano tutte le impostazioni dell'interfaccia.

FR

- ① La *Configuration des boutons* permet de choisir entre *Horizontal* et *Vertical*. Il n'est généralement pas nécessaire de modifier ce paramètre.
- ② L'option *Volant* modifiera l'affectation des boutons pour la conduite à gauche / à droite. Ne changez que si nécessaire.
- ③ Les *Réglages d'usine* réinitialiseront tous les paramètres d'interface.

- EN** Connections:
- DE** Anschlüsse:
- FR** Raccordements:
- ES** Conexiones:
- IT** Collegamenti:

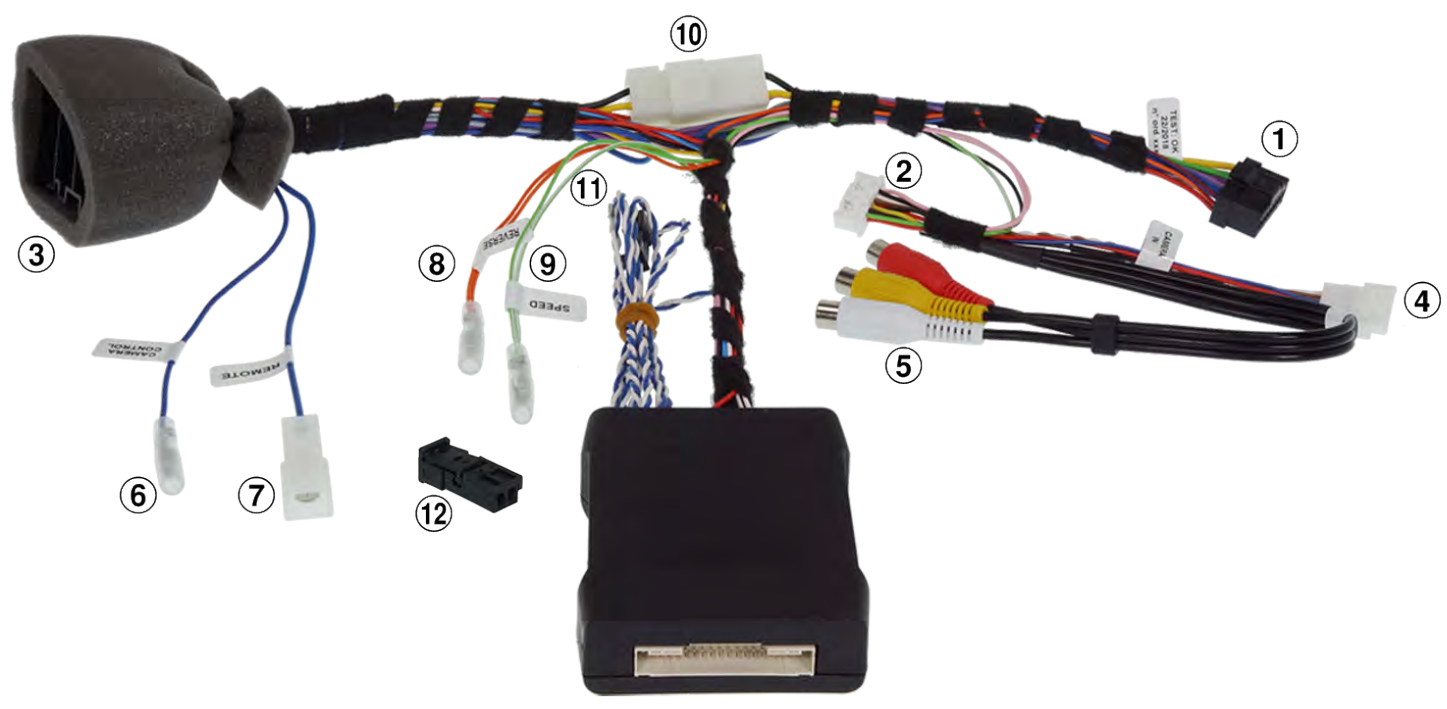

EN

- ① Main Connector X903D-DU
- ② Signal Connector
- ③ Vehicle Connector
- ④ Camera Connector
- ⑤ AUX In Connector

ES

- ① Conector principal X903D-DU
- ② Conector de señal
- ③ Conector de vehículo
- ④ Conector de cámara
- ⑤ Conector de entrada AUX

DE

- ① Stromanschlussstecker zum X903D-DU
- ② CAN I/F Anschlussstecker zum X903D-DU
- ③ Stromanschlussstecker zum Fahrzeug
- ④ Direkt-Kameraeingang
- ⑤ AUX-Eingang

IT

- ① Connettore principale X903D-DU
- ② Connettore di segnale
- ③ Connettore veicolo
- ④ Connettore camera
- ⑤ Connettore AUX In

FR

- ① Connecteur principal X903D-DU
- ② Connecteur de signal
- ③ Connecteur de véhicule
- ④ Connecteur de caméra
- ⑤ Connecteur d'entrée AUX

EN

- ⑥ Camera Control/ Remote Out
When your vehicle's Rear view camera is equipped with an electric protective cover, change the setting of Rear Camera Cover to On and connect this lead to the +B terminal of your Rear view camera cover.
- ⑦ Power Antenna Output
- ⑧ Reverse Output to additional accessories
- ⑨ Speedpulse Output to additional accessories

ES

- ⑥ Control de cámara / Salida remota
Cuando la cámara de visión trasera de su vehículo esté equipada con una cubierta protectora eléctrica, cambie la configuración de la cubierta de la cámara trasera a Encendido y conecte este cable al terminal + B de la cubierta de la cámara de visión trasera.
- ⑦ Salida de antena de potencia
- ⑧ Salida *retro* a accesorios adicionales
- ⑨ Salida Speedpulse a accesorios adicionales

DE

- ⑥ Camera Control/ Remote Ausgang
Wenn die Rückfahrkamera Ihres Fahrzeugs mit einer elektrischen Klappe ausgestattet ist, ändern Sie die Einstellung der Rückfahrkamera Ausgangsspannung auf On und schließen Sie dieses Kabel an den +B-Anschluss Ihrer Rückfahrkamera-abdeckung an.
- ⑦ Power Antenne Ausgang
- ⑧ Rückfahrsignal Ausgang für Zubehör
- ⑨ Geschwindigkeitssignal Ausgang für weiteres Zubehör

IT

- ⑥ Controllo telecamera / Uscita remota
Quando la videocamera di retrovisione del tuo veicolo è dotata di una copertura di protezione elettrica, modifica l'impostazione della copertura della videocamera posteriore su On e collega questo cavo al terminale + B della copertura della videocamera di retrovisione.
- ⑦ Uscita antenna di potenza
- ⑧ Uscita inversa per accessori aggiuntivi
- ⑨ Speedpulse Uscita per accessori aggiuntivi

FR

- ⑥ Contrôle de la caméra / sortie à distance
Lorsque la caméra de recul de votre véhicule est équipée d'un couvercle de protection électrique, changez le réglage du couvercle de la caméra arrière sur Activé et connectez ce fil à la borne + B de votre couvercle de caméra de vue arrière.
- ⑦ Sortie d'antenne d'alimentation
- ⑧ Sortie inversée vers des accessoires supplémentaires
- ⑨ Sortie Speedpulse vers des accessoires supplémentaires

EN

- ⑩ Break Out Connector
To connect accessories (Yellow: Battery; Red: Ignition; Black: Ground; Blue: to external switch (+12VDC to switch on X903D-DU without key))
- ⑪ CAN Bus Cable
- ⑫ Housing for CAN Bus Terminals

ES

- ⑩ Conector de ruptura
Para conectar accesorios (Amarillo: Batería; Rojo: Encendido; Negro: Tierra; Azul: a interruptor externo (+ 12VDC para encender X903D-DU sin llave))
- ⑪ Cable de bus CAN
- ⑫ Carcasa para terminales CAN Bus

DE

- ⑩ Power Breakout Verbindung
Zur externen Stromversorgung (Gelb: Dauerplus; Rot: Zündungsplus; Schwarz: Masse; Blau: für externen Einschalter (+12VDC zum Einschalten des X903D-DU ohne Tasten oder Schlüssel))
- ⑪ CAN-Bus Anschlusskabel
- ⑫ Gehäuse für CAN-Bus-Kontakte

IT

- ⑩ Connettore Break Out
Per collegare gli accessori (Giallo: batteria; Rosso: accensione; Nero: massa; Blu: all'interruttore esterno (+ 12VDC per accendere X903D-DU senza chiave))
- ⑪ Cavo CAN Bus
- ⑫ Alloggiamento per terminali bus CAN

FR

- ⑩ Connecteur Break Out
Pour connecter des accessoires (Jaune: Batterie; Rouge: Allumage; Noir: Terre; Bleu: vers un interrupteur externe (+ 12VDC pour allumer X903D-DU sans clé))
- ⑪ Câble de bus CAN
- ⑫ Boîtier pour bornes de bus CAN

EN **Connection Chart:**

DE **Anschlussplan:**

FR **Raccordements:**

ES **Conexiones:**

IT **Collegamenti:**

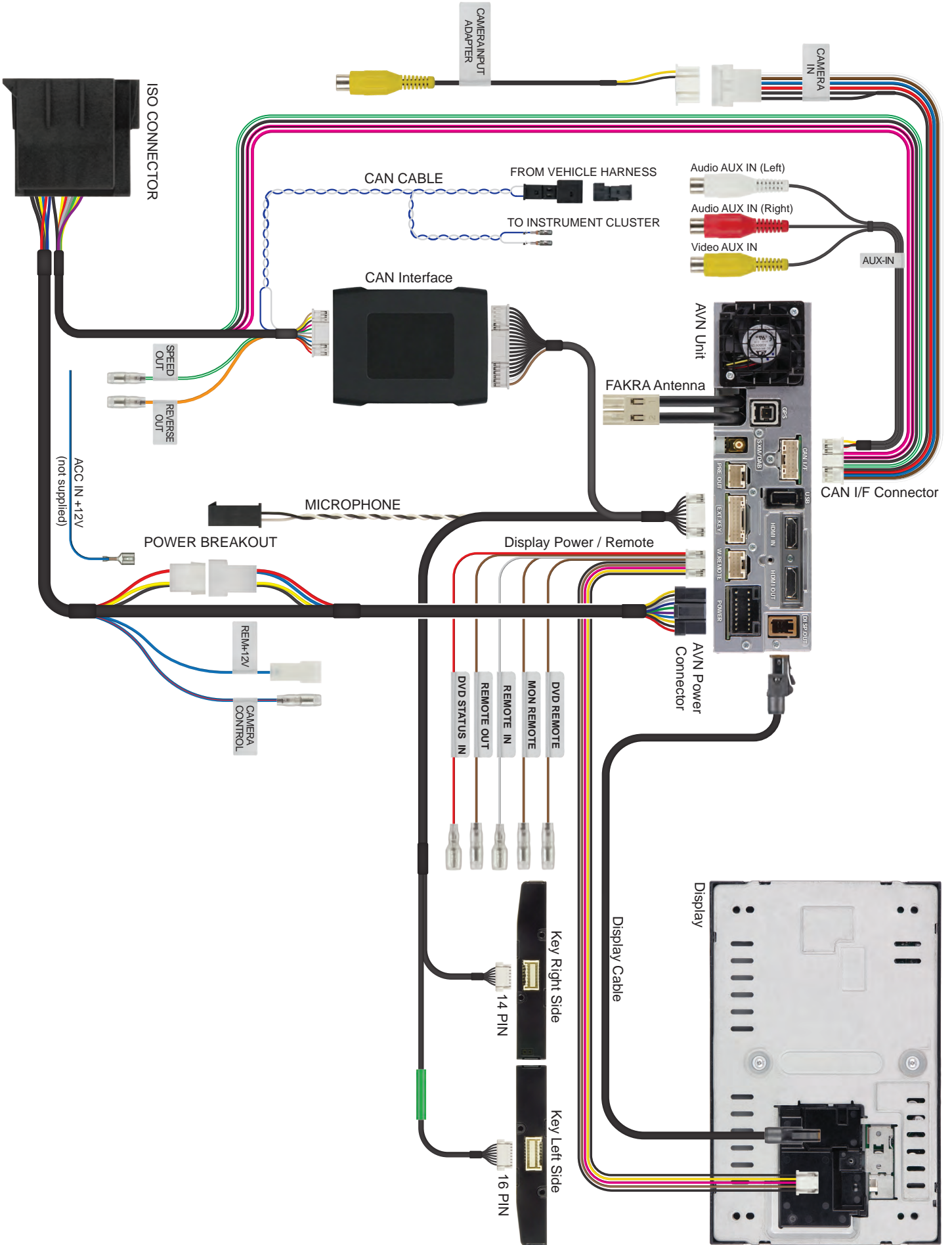

EN **Connections (DVE-5300):**

DE **Anschlüsse (DVE-5300):**

FR **Raccordements (DVE-5300):**

ES **Conexiones (DVE-5300):**

IT **Collegamenti (DVE-5300):**

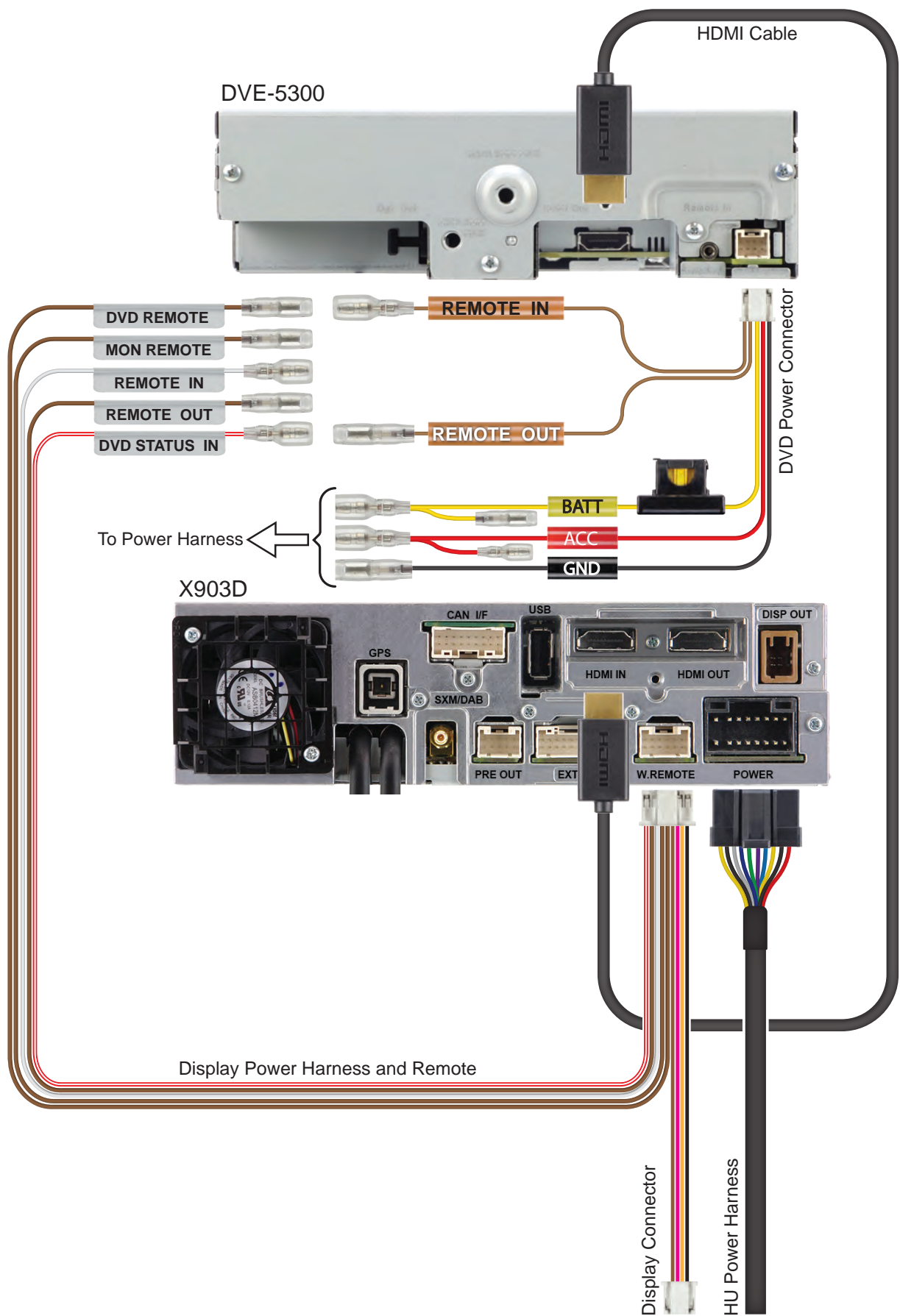

EN Steering Wheel Remote Control

DE Lenkradfernbedienung

FR Télécommande au volant

ES Control remoto del volante

IT Telecomando sullo sterzo

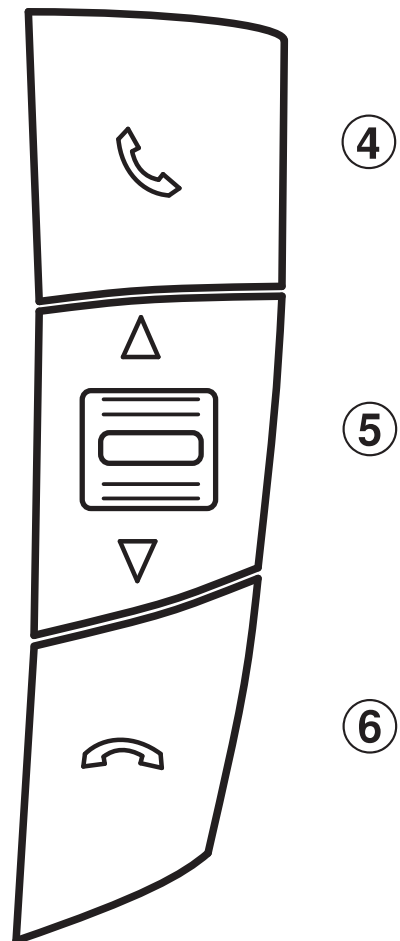
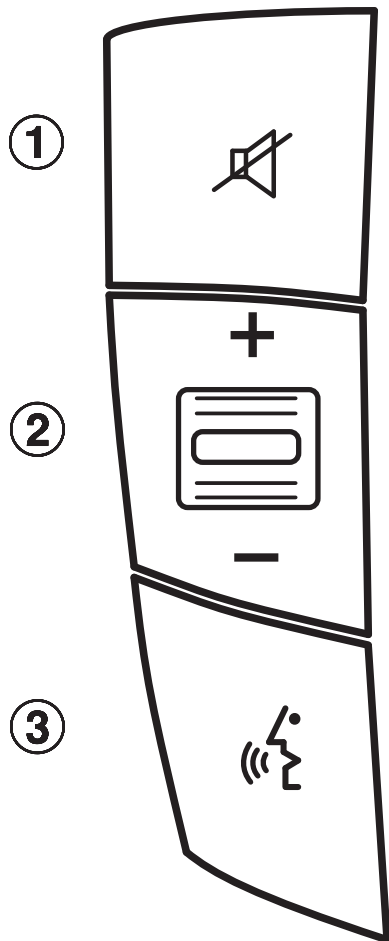

EN

- ① Mute
- ② Volume +/-
- ③ Voice Command
*not in older Ducatos
- ④ Accept incoming call/Voice Command
- ⑤ Seek +/-
- ⑥ Hang up active call/ Source

ES

- ① Mute
- ② Volumen +/-
- ③ Comando de voz
*no los viejos Ducatos
- ④ Accept incoming call/ Comando de voz
- ⑤ Búsqueda hacia +/-
- ⑥ Descolgar/ Fuente

DE

- ① Mute
- ② Lautstärke +/-
- ③ Sprachwahl
*nicht bei älteren Ducatos
- ④ Eingehende Anrufe annehmen/
Sprachwahl
- ⑤ Suche +/-
- ⑥ Anruf beenden/ Quelle

IT

- ① Mute
- ② Volume +/-
- ③ Comando vocale
*non i vecchi Ducato
- ④ Accettazione/ Comando vocale
- ⑤ Ricerca +/-
- ⑥ Riaggancio/ Sorgente

FR

- ① Mute
- ② Volume +/-
- ③ Commande vocale
*pas les anciens Ducatos
- ④ Raccrocher/ Commande vocale
- ⑤ Recherche +/-
- ⑥ Raccrocher/ Source



Designed by ALPS ALPINE EUROPE GmbH
Printed in Italy

ALPINE ELECTRONICS MARKETING, INC.

1-7, Yukigaya-Otsukamachi, Ota-ku,
Tokyo 145-0067, JAPAN
Phone: 03-5499-4531

ALPS ALPINE EUROPE GmbH

Ohmstraße 4
85716 Unterschleißheim, Germany
Phone: 089-3242640

For contact information in your
respective country, please visit:
www.alpine-europe.com/distribution.html

ALPINE ELECTRONICS OF AMERICA, INC.

1500 Atlantic Boulevard, Auburn Hills,
Michigan 48326, U.S.A.
Phone 1-800-ALPINE-1 (1-800-257-4631)

ALPINE ELECTRONICS OF AUSTRALIA PTY. LTD.

161-165 Princes Highway, Hallam
Victoria 3803, Australia
Phone 03-8787-1200