

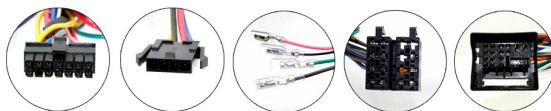

*...connecting to the aftermarket*

## CTUVW03 INFODAPTER



## NÁVOD K INSTALACI

[www.connects2.com](http://www.connects2.com)

Designed and  
Engineered  
in the UK. 

# FUNKCE ADAPTÉRU

Tento infodotér firmy Connects2 umožňuje pro vozidla VW zobrazit informace jako např. ovládání klimatizace, parkovací čidla a vyhřívání sedaček na libovolném neoriginálním autorádiu se vstupem pro parkovací kameru. Adaptér rovněž umožňuje ovládat většinu autorádií na trhu pomocí tlačítek ovládání na volantu ve vozidle.

## DIP PŘEPÍNAČE

Viz obr. 1.

Nahoru = Vyp, Dolů = Zap

1: Zap = Pioneer jednotky. Vyp = Všechny ostatní přístroje

2: Nastavení parkovací kamery. Zap = PAL, Vyp = NTSC. Výchozí nastavení je Vyp (NTSC).

3: Reset (Návrat k továrnímu nastavení). Jestliže nastavení přístroje bylo změněno způsobem že není možné dále provádět nastavování, přepněte tento přepínač do polohy Zap a zpět. Nastavení bude resetováno a obnoví se výchozí tovární nastavení.

Během této operace se pozadí obrazovky zbarví červeně. V tuto dobu není možné provádět žádná nastavení.

4: Nevyužito. (Na nastavení nezáleží)

## Připojení adaptéru

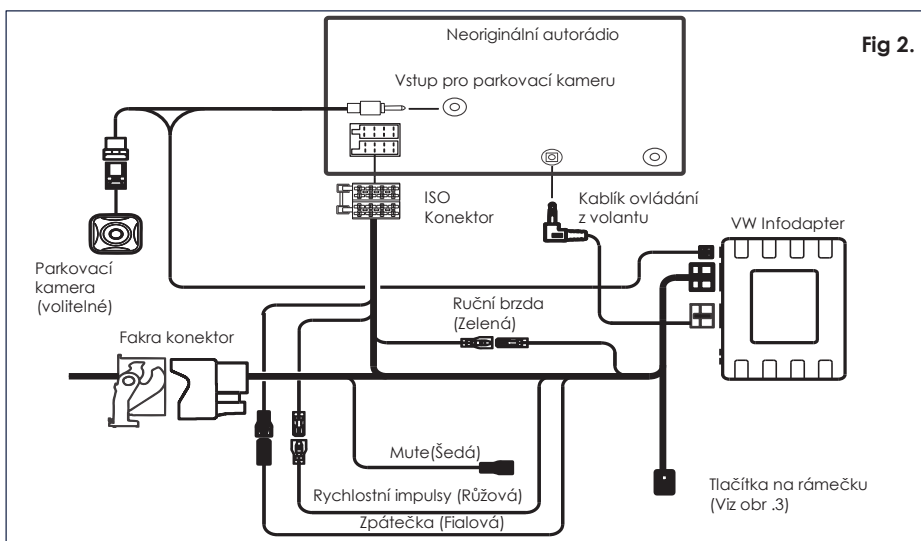
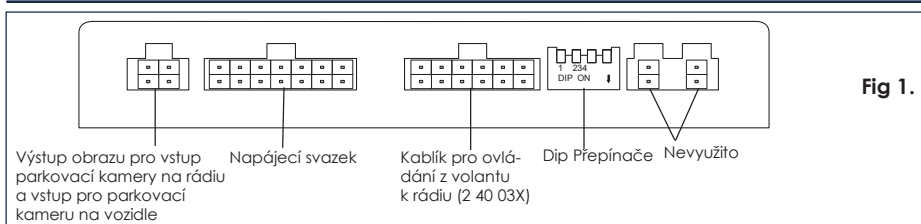

# Ovládání na volantu

1. Tlačítko hlasového vytáčení

2. Tlačítka Nahoru/dolů

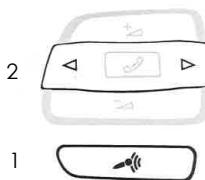

Obr. 3

## Konfigurační nastavení

Pro zobrazení menu stiskněte a držte tlačítko **Hlasového vytáčení** (Tl. 1, obr.3) a použijte **UP** (nahoru) a **DOWN** (dolů) pro pohyb v menu. Pro potvrzení volby stiskněte tlačítko **Hlasového vytáčení** krátce.

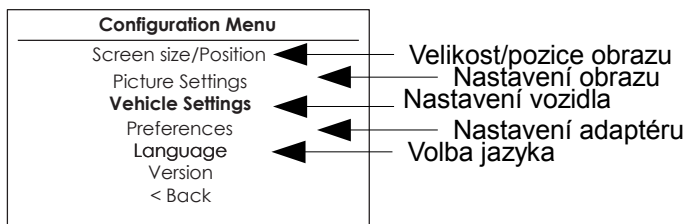

- **Nastavení vozidla**

Nastavení vozidla může být provedeno pomocí MENU. Všechny volby dostupné v originálním přístroji budou dostupné i v novém rádiu pomocí infodaptéru. Pro jednotlivé položky a funkce nastavení prostudujte příručku k vozidlu.

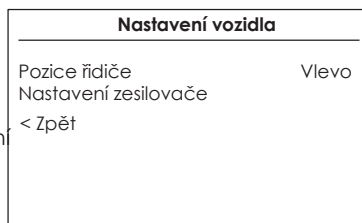

- **Nastavení infodaptéru**

- Nastavení velikosti a pozice obrazu: Nastavte čtyři rohové značky přesně do rohů obrazovky Vašeho přístroje. Při nesprávném nastavení velikosti a pozice obrazu mohou některé informace zmizet.

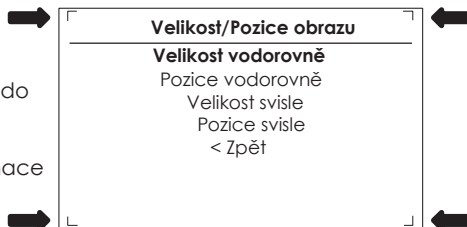

# Konfigurační nastaven...pokračování

- o Nastavení obrazu -  
Nastavte Jas, Kontrast, a Barevnou sytost.

Nastavení obrazu	
Jas	
Kontrast	
Sytost	
<Zpět	

- o Vlastnosti -

**Pozice řidiče** - Zvolte pravostranné nebo levostranné řízení dle konfigurace vozidla.

**Parkovací kamera** - Nastavte Ano, pokud je parkovací kamera připojena.

**Zobrazení při couvání\*** Zvolte, který obraz (kamera nebo parkovací čidla) bude zobrazen po zařazení zpátečky. Řidič může změnit požadovaný obraz pomocí tlačítka SOURCE (obr. 3) během couvání. (tato volba je dostupná jen když je kamera připojena a položka „Parkovací kamera“ je nastavena na Ano.

**Signál ruční brzdy** - Zvolte Rychlost, Ruční brzda nebo Vždy zapnuto.

**Tovární nastavení** – Vráť všechny nastavení infodaptéru na výchozí hodnoty.  
(Tato volba nezmění nastavení vozidla)

Preferences	
Verze parkovacího asist.	0
Parkovací kamera	Ano
Zobrazení při couvání	Park. čidla
Signál ruční brzdy	Rychlost
Tovární nastavení	
< Zpět	

**Nastavení zesilovače** – toto nastavení souží k nastavení zesílení a dalších parametrů originálního zesilovače. Tyto funkce jsou dostupné jen pokud adaptér rozpozná originální zesilovač ve vozidle.

Nastavení zesilovače	
Hlasitost (zesílení)	2
Stereováha	0
Fader	0
Basy	0
Střed	0
Výšky	0
Zpoždění	0
< Zpět	

## Právní Informace

Prosím, řiďte se příslušnými dopravními předpisy v zemi, kde je product používán. Výrobce odmítá odpovědnost za škody na materiálu nebo na zdraví osob přímo nebo nepřímo způsobené instalací nebo používáním výrobku. Používejte tento výrobek pouze pokud je to bezpečné.